



# MIG/MAG



**Katalog 2006/2007**

Technology for the Welder's World.





# Inhalt

## MIG/MAG-Schweißbrenner

- MIG/MAG-Schweißbrenner „MB GRIP“ luftgekühlt (bis 230 A) Seite 4–5  
**MB GRIP 15 AK / 25 AK**
- MIG/MAG-Schweißbrenner „MB GRIP“ luftgekühlt (bis 320 A) Seite 6–7  
**MB GRIP 24 KD / 26 KD / 36 KD**
- MIG/MAG-Schweißbrenner „MB GRIP“ flüssiggekühlt (bis 550 A) Seite 8–9  
**MB GRIP 240 D / 401 D / 401 / 501 D / 501**
- MIG/MAG-Schweißbrenner „MB“ luft- und flüssiggekühlt (bis 550 A) Seite 10–11  
**MB 15 AK / 15 AK-FX / 25 AK / 25 AK-FX**  
**MB 24 KD / 26 KD / 36 KD**  
**MB 240 D / 401 D / 401 / 501 D / 501**
- MIG/MAG-Schweißbrenner „ABIMIG®“ luftgekühlt (bis 250 A) Seite 12–13  
**ABIMIG® 150 / 150 T / 200 / 200 T / 250 / 250 T**
- MIG/MAG-Schweißbrenner „ABIMIG®“ luftgekühlt (bis 450 A) Seite 14–15  
**ABIMIG® 300 / 300 T / 350 / 350 T / 450 / 450 T**
- MIG/MAG-Schweißbrenner „ABIMIG®“ flüssiggekühlt (bis 550 A) Seite 16–17  
**ABIMIG® 240 D WT / 401 D WT / 401 WT / 501 D WT / 501 WT**
- MIG/MAG-Schweißbrenner „ABIMIG®“ flüssiggekühlt (bis 600 A) Seite 18–19  
**ABIMIG® 452 W / 452 D W / 535 / 645**
- MIG/MAG-Schweißbrenner Push-Pull „PP“ luft- und flüssiggekühlt (bis 350 A) Seite 20–21  
**PP 24 D / 36 D / 240 D / 401 D**
- MIG/MAG-Rauchgas-Absaugbrenner „RAB Plus“ luft- und flüssiggekühlt (bis 550 A) Seite 22–23  
**RAB Plus 15 AK / 24 KD / 25 AK / 36 KD / 240 D / 501 D / 501**
- MIG/MAG-Automaten-Schweißbrenner luft- und flüssiggekühlt Seite 24–25  
**AUT / ABIMIG® MT**

## Ersatzteile

- Bikox, Steuerleitungen, Schläuche, Handgriffe, Spiralen und Seelen Seite 26–28

## Kühlgeräte

- WK 23 / WK 43 Seite 29

## Schweißzubehör

- Anti-Spritzerschutzmittel, Düsofix, Reinigungsfilze, Kühlmittel, etc. Seite 30–31

## Zentralbuchsen und -stecker-System

- Die universelle Verbindung ... Seite 32–35

## Zentralstecker mit Federkontakten

- Flexibel kontakten ... Seite 36–37

# MIG/MAG-Schweißbrenner „MB GRIP“ luftgekühlt

## Leistungsgröße von 150 A bis 230 A

Die MIG/MAG-Schweißbrenner-Serie „MB GRIP“ in luft- und flüssiggekühlter Ausführung ist die erste vollkommene Lösung ihrer Art. Sie bietet fortschrittliche Technik und Qualität mit einem Optimum an Ergonomie, die man zum problemlosen Arbeiten bei den verschiedenen Schweißaufgaben benötigt.

„GRIP“ und Kugelgelenk an der Griffschale garantieren eine hohe Griffsicherheit sowie optimales Handling. Alle Brenner sind bis ins Detail durchdacht konstruiert und gewährleisten ein exaktes und bequemes Arbeiten.

- Ergonomischer, kurzer Handgriff mit „GRIP“ – für beste Zugänglichkeit
- „GRIP“, Weichkomponenten im Griffbereich und Daumenstütze – hohe Griffsicherheit auch in Extremlagen
- Kugelgelenk mit optimalem Bewegungsradius – ideales Handling
- Optimale Brennerkühlung – hohe Standzeiten
- BIKOX® R bei luftgekühlten Brennern – hohe Flexibilität auch bei niedrigen Temperaturen, extrem UV-beständig, deutlich erhöhte Temperatur- und Reißfestigkeit
- Zeitsparender Brennerwechsel durch das ABICOR BINZEL Zentralstecker- und -buchsen-System



### MB GRIP 15 AK

Technische Daten nach EN 60 974-7:

Belastung:	180 A CO <sub>2</sub>
	150 A Mischgas
	M21 nach EN 439
Einschaltdauer:	60 %
Draht-ø:	0,6–1,0 mm

### MB GRIP 25 AK

Technische Daten nach EN 60 974-7:

Belastung:	230 A CO <sub>2</sub>
	200 A Mischgas
	M21 nach EN 439
Einschaltdauer:	60 %
Draht-ø:	0,8–1,2 mm

Brenner komplett*	Handgriff	Bestell-Nr.			Brennerhals	
		3 m	4 m	5 m	Typ	Bestell-Nr.
<b>MB GRIP 15 AK</b>	GRIP	002.0604	002.0605	002.0606	50°	002.0009
<b>MB GRIP 25 AK</b>	GRIP	004.0510	004.0511	004.0512	50°	004.0012

\* Alle Brenner sind ausgerüstet inklusive Zentralstecker mit Federkontakten.

## Verschleißteile

### MB GRIP 15

### MB GRIP 25



#### Gasdüse (VE=10)

	Ø A		Ø B	
Zylindrisch	Ø 16	145.0041	Ø 18	145.0042
Konisch	Ø 12	145.0075	Ø 15	145.0076
Stark konisch	Ø 9,5	145.0123	Ø 11,5	145.0124

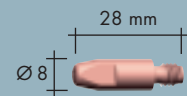
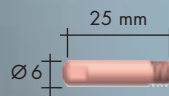

#### Stromdüse (VE=10)

		M6	M6
E-Cu	Ø 0,6	140.0008	-
	Ø 0,8	140.0059	140.0051
	Ø 1,0	140.0253	140.0242
	Ø 1,2	-	140.0379
E-Cu für AL	Ø 0,8	141.0002	141.0001
	Ø 1,0	141.0007	141.0006
	Ø 1,2	-	141.0010
CuCrZr	Ø 0,6	140.0855	-
	Ø 0,8	140.0062	140.0054
	Ø 1,0	140.0256	140.0245
	Ø 1,2	-	140.0382

#### Haltefeder (VE=20)

	002.0058	003.0013
--	----------	----------

#### Gasdüsenträger / Düsenstock

M6	002.0078	142.0001 (VE=10)
----	----------	------------------

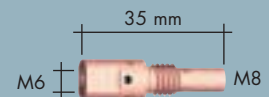

Spirale / Seele		für 3 m	für 4 m	für 5 m
Spirale	Ø 0,6	124.0011	124.0012	124.0015
	Ø 0,8	124.0011	124.0012	124.0015
	Ø 1,0	124.0026	124.0031	124.0035
	Ø 1,2	124.0026	124.0031	124.0035
PTFE- Seele	Ø 0,6	126.0005	126.0008	126.0011
	Ø 0,8	126.0005	126.0008	126.0011
	Ø 1,0	126.0021	126.0026	126.0028
	Ø 1,2	126.0021	126.0026	126.0028
Kohle- PTFE- Seele	Ø 0,6	127.0002	127.0003	127.0004
	Ø 0,8	127.0002	127.0003	127.0004
	Ø 1,0	127.0005	127.0007	127.0008
	Ø 1,2	127.0005	127.0007	127.0008





# MIG/MAG-Schweißbrenner „MB GRIP“ luftgekühlt

## Leistungsgröße von 220 A bis 320 A

- Ergonomischer, kurzer Handgriff mit „GRIP“ – für beste Zugänglichkeit
- „GRIP“, Weichkomponenten im Griffbereich und Daumenstütze – hohe Griffsicherheit auch in Extremlagen
- Kugelgelenk mit optimalem Bewegungsradius – ideales Handling
- Optimale Brennerkühlung – hohe Standzeiten
- BIKOX® R bei luftgekühlten Brennern – hohe Flexibilität auch bei niedrigen Temperaturen, extrem UV-beständig, deutlich erhöhte Temperatur- und Reißfestigkeit
- Zeitsparender Brennerwechsel durch das ABICOR BINZEL Zentralstecker- und -buchsen-System



### MB GRIP 24 KD

Technische Daten nach EN 60 974-7:

Belastung: 250 A CO<sub>2</sub>  
 220 A Mischgas  
 M21 nach EN 439

Einschaltdauer: 60 %

Draht-ø: 0,8–1,2 mm

### MB GRIP 26 KD

Technische Daten nach EN 60 974-7:

Belastung: 270 A CO<sub>2</sub>  
 240 A Mischgas  
 M21 nach EN 439

Einschaltdauer: 60 %

Draht-ø: 0,8–1,2 mm

### MB GRIP 36 KD

Technische Daten nach EN 60 974-7:

Belastung: 320 A CO<sub>2</sub>  
 290 A Mischgas  
 M21 nach EN 439

Einschaltdauer: 60 %

Draht-ø: 0,8–1,2 mm

Brenner komplett*		Bestell-Nr.			Brennerhals	
Typ	Handgriff	3 m	4 m	5 m	Typ	Bestell-Nr.
MB GRIP 24 KD	GRIP	012.0251	012.0252	012.0253	50°	012.0001
MB GRIP 26 KD	GRIP	018.0146	018.0147	018.0148	50°	018.0001
MB GRIP 36 KD	GRIP	014.0334	014.0335	014.0336	50°	014.0006

\* Alle Brenner sind ausgerüstet inklusive Zentralstecker mit Federkontakten.

# MB GRIP 24, MB GRIP 26, MB GRIP 36

## Verschleißteile

### MB GRIP 24

### MB GRIP 26

### MB GRIP 36

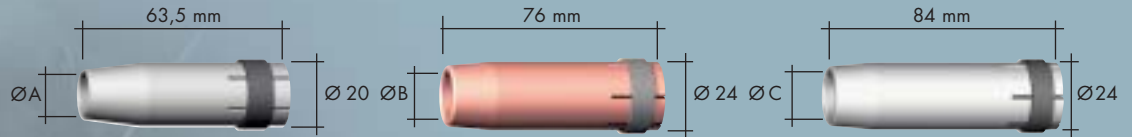

#### Gasdüse (VE=10)

	Ø A		Ø B		Ø C	
Zylindrisch	Ø 17	145.0047	Ø 20	145.0051	Ø 19	145.0045
Konisch	Ø 12,5	145.0080	Ø 16	145.0085	Ø 16	145.0078
Stark konisch	Ø 10	145.0128	Ø 14	145.0132	Ø 12	145.0126

#### Stromdüse (VE=10)

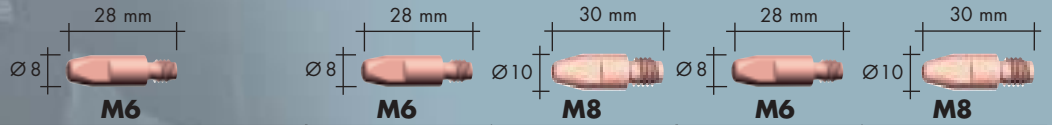

	Ø	MB GRIP 24	MB GRIP 26	MB GRIP 36	MB GRIP 24	MB GRIP 26	MB GRIP 36
E-Cu	Ø 0,8	140.0051	140.0051	140.0114	140.0051	140.0114	140.0114
	Ø 1,0	140.0242	140.0242	140.0313	140.0242	140.0313	140.0313
	Ø 1,2	140.0379	140.0379	140.0442	140.0379	140.0442	140.0442
E-Cu für AL	Ø 0,8	141.0001	141.0001	141.0003	141.0001	141.0003	141.0003
	Ø 1,0	141.0006	141.0006	141.0008	141.0006	141.0008	141.0008
	Ø 1,2	141.0010	141.0010	141.0015	141.0010	141.0015	141.0015
CuCrZr	Ø 0,8	140.0054	140.0054	140.0117	140.0054	140.0117	140.0117
	Ø 1,0	140.0245	140.0245	140.0316	140.0245	140.0316	140.0316
	Ø 1,2	140.0382	140.0382	140.0445	140.0382	140.0445	140.0445

#### Düsenstock (VE=10)

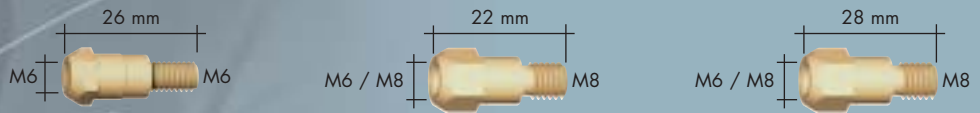

	MB GRIP 24	MB GRIP 26	MB GRIP 36
M6	142.0003	142.0007	142.0005
M8	-	142.0082	142.0020

#### Gasverteiler (VE=10)

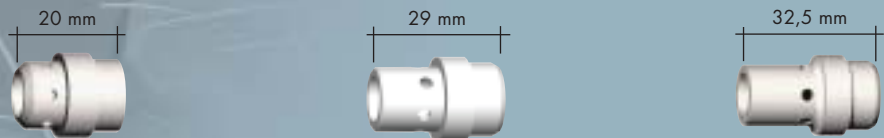

	MB GRIP 24	MB GRIP 26	MB GRIP 36
Standard	012.0183	018.0116	014.0261
Long life	-	-	014.0026
Keramik	-	018.0141	014.0023

#### Spirale / Seele

#### für 3 m

#### für 4 m

#### für 5 m



	Ø	für 3 m	für 4 m	für 5 m
Spirale	Ø 0,8	124.0011	124.0012	124.0015
	Ø 1,0	124.0026	124.0031	124.0035
	Ø 1,2	124.0026	124.0031	124.0035
PTFE-Seele	Ø 0,8	126.0005	126.0008	126.0011
	Ø 1,0	126.0021	126.0026	126.0028
	Ø 1,2	126.0021	126.0026	126.0028
Kohle-PTFE-Seele	Ø 0,8	127.0002	127.0003	127.0004
	Ø 1,0	127.0005	127.0007	127.0008
	Ø 1,2	127.0005	127.0007	127.0008

# MIG/MAG-Schweißbrenner „MB GRIP“ flüssiggekühlt

## Leistungsgröße von 270 A bis 550 A

- Ergonomischer, kurzer Handgriff mit „GRIP“ – für beste Zugänglichkeit
- „GRIP“, Weichkomponenten im Griffbereich und Daumenstütze – hohe Griffsicherheit auch in Extremlagen
- Kugelgelenk mit optimalem Bewegungsradius – ideales Handling
- Optimale Brennerkühlung – hohe Standzeiten
- Zeitsparender Brennerwechsel durch das ABICOR BINZEL Zentralstecker- und -buchsen-System
- Ergonomisch und technisch ausgereift, 100 % zuverlässig



### MB GRIP 240 D

Technische Daten nach EN 60 974-7:

Belastung: 300 A CO<sub>2</sub>  
270 A Mischgas  
M21 nach EN 439  
Einschaltdauer: 100 %  
Draht-ø: 0,8–1,2 mm

### MB GRIP 401 D / MB GRIP 401

Technische Daten nach EN 60 974-7:

Belastung: 400 A / 450 A CO<sub>2</sub>  
350 A / 400 A Mischgas  
M21 nach EN 439  
Einschaltdauer: 100 %  
Draht-ø: 0,8–1,2 mm

### MB GRIP 501 D / MB GRIP 501

Technische Daten nach EN 60 974-7:

Belastung: 500 A / 550 A CO<sub>2</sub>  
450 A / 500 A Mischgas  
M21 nach EN 439  
Einschaltdauer: 100 %  
Draht-ø: 1,0–1,6 mm (2,4)

Brenner komplett*			Bestell-Nr.			Brennerhals	
Typ	Handgriff	3 m	4 m	5 m	Typ	Bestell-Nr.	
MB GRIP 240 D	GRIP	023.0225	023.0226	023.0227	50°	023.0228	
MB GRIP 401 D	GRIP	033.0271	033.0272	033.0273	50°	033.0277	
MB GRIP 401	GRIP	030.0205	030.0206	030.0207	50°	030.0208	
MB GRIP 501 D	GRIP	034.0492	034.0493	034.0494	50°	034.0496	
MB GRIP 501	GRIP	032.0231	032.0232	032.0233	50°	032.0234	

\* Alle Brenner sind ausgerüstet inklusive Zentralstecker mit Federkontakten.



# MB GRIP 240, MB GRIP 401 / 501

## Verschleißteile

### MB GRIP 240

### MB GRIP 401 D / 501 D

### MB GRIP 401 / 501

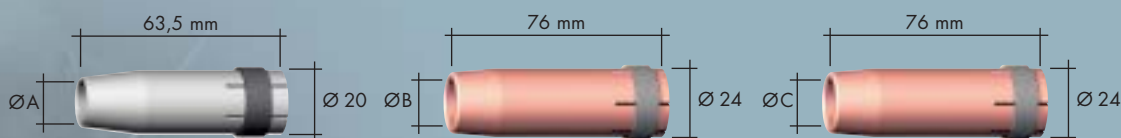

<b>Gasdüse</b> (VE=10)	<b>Ø A</b>		<b>Ø B</b>		<b>Ø C</b>	
Zylindrisch	Ø 17	145.0047	Ø 20	145.0051	Ø 20	145.0051
Konisch	Ø 12,5	145.0080	Ø 16	145.0085	Ø 16	145.0085
Stark konisch	Ø 10	145.0128	Ø 14	145.0132	Ø 14	145.0132

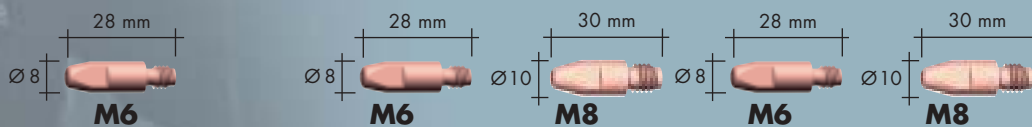

<b>Stromdüse</b> (VE=10)		<b>M6</b>	<b>M6</b>	<b>M8</b>	<b>M6</b>	<b>M8</b>
E-Cu	Ø 0,8	140.0051	140.0051	140.0114	140.0051	140.0114
	Ø 1,0	140.0242	140.0242	140.0313	140.0242	140.0313
	Ø 1,2	140.0379	140.0379	140.0442	140.0379	140.0442
	Ø 1,6	-	140.0555	140.0587	140.0555	140.0587
E-Cu für AL	Ø 0,8	141.0001	141.0001	141.0003	141.0001	141.0003
	Ø 1,0	141.0006	141.0006	141.0008	141.0006	141.0008
	Ø 1,2	141.0010	141.0010	141.0015	141.0010	141.0015
	Ø 1,6	-	141.0020	141.0022	141.0020	141.0022
CuCrZr	Ø 0,8	140.0054	140.0054	140.0117	140.0054	140.0117
	Ø 1,0	140.0245	140.0245	140.0316	140.0245	140.0316
	Ø 1,2	140.0382	140.0382	140.0445	140.0382	140.0445
	Ø 1,6	-	140.0558	140.0590	140.0558	140.0590



<b>Düsenstock</b> (VE=10)			
M6	142.0003	142.0008	-
M8	-	142.0022	-



<b>Gasverteiler</b> (VE=10)			
Standard	012.0183	030.0145	030.0145
Long life	-	030.0037	030.0037
Keramik	-	030.0190	030.0190

<b>Spirale / Seele</b>		<b>für 3 m</b>	<b>für 4 m</b>	<b>für 5 m</b>
Spirale	Ø 0,8	122.0005	122.0007	122.0009
	Ø 1,0	122.0031	122.0036	122.0039
	Ø 1,2	122.0031	122.0036	122.0039
	Ø 1,6	122.0056	122.0060	122.0063
PTFE- Seele	Ø 0,8	126.0005	126.0008	126.0011
	Ø 1,0	126.0021	126.0026	126.0028
	Ø 1,2	126.0021	126.0026	126.0028
	Ø 1,6	126.0039	126.0042	126.0045
Kohle- PTFE- Seele	Ø 0,8	127.0002	127.0003	127.0004
	Ø 1,0	127.0005	127.0007	127.0008
	Ø 1,2	127.0005	127.0007	127.0008
	Ø 1,6	127.0010	127.0012	127.0013



# MIG/MAG-Schweißbrenner „MB“ luft- und flüssiggekühlt

## Leistungsgröße von 150 A bis 550 A

Die MIG/MAG-Schweißbrenner-Serie „MB“ in luft- und flüssiggekühlter Ausführung bietet die fortschrittliche Technik und Qualität, die man zum problemlosen Arbeiten bei den verschiedenen Schweißaufgaben benötigt. Alle Brenner sind bis ins Detail durchdacht konstruiert und gewährleisten ein exaktes und bequemes Arbeiten.

- Weltweit anerkannte Spitzenqualität
- Ergonomisch und technisch ausgereift, 100 % zuverlässig
- Optimale Brennerkühlung – hohe Standzeiten
- Zeitsparender Brennerwechsel durch das ABICOR BINZEL Zentralstecker- und -buchsen-System



### Technische Daten nach EN 60 974-7:

#### MIG/MAG-Schweißbrenner „MB“ (luftgekühlt)

Typ	Belastung (A)		ED (%)	Draht- $\varnothing$ (mm)
	CO <sub>2</sub>	Mischgas M21		
MB 15 AK / MB 15 AK-FX	180	150	60	0,6 - 1,0
MB 24 KD	250	220	35	0,8 - 1,2
MB 25 AK / MB 25 AK-FX	230	200	60	0,8 - 1,2
MB 26 KD	230	200	35	0,8 - 1,2
MB 36 KD	300	270	60	0,8 - 1,2

#### MIG/MAG-Schweißbrenner „MB“ (flüssiggekühlt)

Typ	Belastung (A)		ED (%)	Draht- $\varnothing$ (mm)
	CO <sub>2</sub>	Mischgas M21		
MB 240 D	300	270	100	0,8 - 1,2
MB 401 D	400	350	100	0,8 - 1,2
MB 401	450	400	100	0,8 - 1,2
MB 501 D	500	450	60	1,0 - 1,6
MB 501	550	500	60	1,0 - 1,6

Technische Änderungen vorbehalten.

## „MB“ Brennerserie



- 1** MB 15 AK
- 2** MB 15 AK FX
- 3** MB 24 KD
- 4** MB 25 AK
- 5** MB 25 AK FX
- 6** MB 26 KD
- 7** MB 36 KD
- 8** MB 240 D
- 9** MB 401 / MB 401 D
- 10** MB 501 / MB 501 D

Brenner komplett*		Bestell-Nr.			Brennerhals	
Typ	Handgriff	3 m	4 m	5 m	Typ	Bestell-Nr.
<b>MB 15 AK</b>	ERGO	002.0449	002.0450	002.0451	50°	002.0009
<b>MB 15 AK-FX</b>	ERGO	002.0455	002.0456	002.0469	Flexibel	002.0029
<b>MB 25 AK</b>	ERGO	004.0312	004.0313	004.0314	50°	004.0012
<b>MB 25 AK-FX</b>	ERGO	004.0329	004.0330	004.0331	Flexibel	004.0032
<b>MB 24 KD</b>	ERGO	012.0103	012.0104	012.0105	50°	012.0001
<b>MB 26 KD</b>	ERGO	018.0062	018.0063	018.0064	50°	018.0001
<b>MB 36 KD</b>	ERGO	014.0143	014.0144	014.0145	50°	014.0006
<b>MB 240 D</b>	ERGO	023.0077	023.0078	023.0079	50°	023.0001
<b>MB 401 D</b>	ERGO	033.0107	033.0108	033.0109	50°	033.0001
<b>MB 401</b>	ERGO	030.0125	030.0126	030.0127	50°	030.0001
<b>MB 501 D</b>	ERGO	034.0160	034.0161	034.0162	50°	034.0001
<b>MB 501</b>	ERGO	032.0145	032.0146	032.0147	50°	032.0002

\* Komplettbrenner (Zentralstecker mit Federkontakten) siehe Seite 37.

Verschleißteile siehe „MB GRIP“-Brenner gleicher Bauart (Seite 4–9).

# MIG/MAG-Schweißbrenner „ABIMIG®“ luftgekühlt

## Leistungsgröße von 140 A bis 250 A

Die ABIMIG®-Schweißbrenner (luftgekühlt) wahlweise mit feststehenden oder drehbaren Brennerhälsen, sind geeignet für nahezu alle Schweißaufgaben. Durch die geteilte Drahtführung – bei der drehbaren Ausführung – ist ein schneller Wechsel des Brennerhalses zur Umstellung auf andere Größen oder zur Reparatur problemlos realisierbar. Die isolierten, schraubbaren Gasdüsen der Brenner erlauben Leistungen bis 450 A. Verschiedene Griffvarianten und Hebelstasterlängen bieten ein variables Handling und runden das Profil dieser Brenner ab. In der Gesamtheit ihrer Möglichkeiten ist diese Produktlinie ideal für den industriellen Hochleistungsbereich.

- Hochbelastbar für jede Schweißaufgabe
- Schnell wechselbarer, drehbarer Brennerhals mit geteilter Drahtführung
- BIKOX® R – hohe Flexibilität auch bei Temperaturen unter dem Gefrierpunkt, extrem UV-beständig, deutlich erhöhte Temperatur- und Reißfestigkeit



### ABIMIG® 150 / 150 T

Technische Daten nach EN 60 974-7:

Belastung:	160 A CO <sub>2</sub>
	140 A Mischgas
	M21 nach EN 439
Einschaltdauer:	60 %
Draht-ø:	0,6–1,0 mm

### ABIMIG® 200 / 200 T

Technische Daten nach EN 60 974-7:

Belastung:	180 A CO <sub>2</sub>
	150 A Mischgas
	M21 nach EN 439
Einschaltdauer:	60 %
Draht-ø:	0,6–1,0 mm

### ABIMIG® 250 / 250 T

Technische Daten nach EN 60 974-7:

Belastung:	250 A CO <sub>2</sub>
	200 A Mischgas
	M21 nach EN 439
Einschaltdauer:	60 %
Draht-ø:	0,8–1,2 mm

Brenner komplett Typ	Handgriff	Bestell-Nr.			Brennerhals	
		3 m	4 m	5 m	Typ	Bestell-Nr.
ABIMIG® 150*	Griff L	767.D001	767.D002	767.D003	50°	767.D004
ABIMIG® 150 T	Griff L	006.D361	006.D362	006.D363	45°	006.D291
ABIMIG® 200*	Griff L	767.D100	767.D101	767.D102	50°	767.D109
ABIMIG® 200 T	Griff L	002.D517	002.D518	002.D519	45°	004.D281
ABIMIG® 250*	Griff S	767.D200	767.D207	767.D208	50°	767.D201
ABIMIG® 250 T	Griff S	004.D517	004.D518	004.D519	45°	004.D632

\* auch als Automatenbrenner (gerade oder 45° gebogen) lieferbar



# ABIMIG® 150, ABIMIG® 200, ABIMIG® 250

## Verschleißteile

### ABIMIG® 150

### ABIMIG® 200 / 250

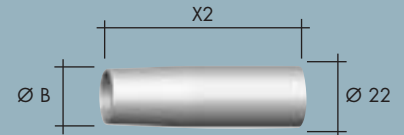
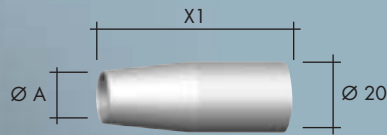

#### Gasdüse (VE=10)

	Ø A	X1		Ø B	X2	
Konisch	Ø 12	52 mm	145.D001	Ø 16	70 mm	145.D011
Konisch	Ø 12	54 mm	145.D004	Ø 14	67 mm	145.D012
Zylindrisch	Ø 17	52 mm	145.D003	Ø 18	69 mm	145.D014

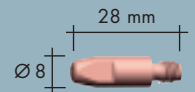
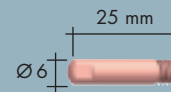
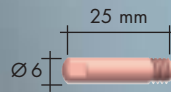

#### Stromdüse (VE=10)

		M6	M6	M6
E-Cu	Ø 0,6	140.0008	140.0008	-
	Ø 0,8	140.0059	140.0059	140.0051
	Ø 1,0	140.0253	140.0253	140.0242
	Ø 1,2	-	-	140.0379
E-Cu für AL	Ø 0,8	141.0002	141.0002	141.0001
	Ø 1,0	141.0007	141.0007	141.0006
	Ø 1,2	-	-	141.0010
CuCrZr	Ø 0,6	140.0855	140.0855	-
	Ø 0,8	140.0062	140.0062	140.0054
	Ø 1,0	140.0256	140.0256	140.0245
	Ø 1,2	-	-	140.0382

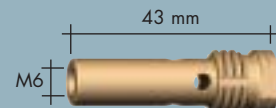

#### Düsenstock (VE=10)

	006.D295	004.D279
--	----------	----------

#### Brennerhalsspirale für T-Brenner



Standard	Ø 0,6	122.D037	122.D037
	Ø 0,8	122.D037	122.D037
	Ø 1,0	122.D038	122.D038
	Ø 1,2	-	122.D038
Messing für AL	Ø 0,6	122.D040	122.D040
	Ø 0,8	122.D040	122.D040
	Ø 1,0	-	122.D041
	Ø 1,2	-	122.D041

Spirale / Seele		für 3 m	für 4 m	für 5 m
Spirale	Ø 0,6	124.D002 <sup>1)</sup> -	124.D003 <sup>1)</sup> -	124.D004 <sup>1)</sup> -
	Ø 0,8	124.D006 <sup>1)</sup> 124.0011 <sup>2)</sup>	124.D007 <sup>1)</sup> 124.0012 <sup>2)</sup>	124.D008 <sup>1)</sup> 124.0015 <sup>2)</sup>
	Ø 1,0	124.D006 <sup>1)</sup> 124.0026 <sup>2)</sup>	124.D007 <sup>1)</sup> 124.0031 <sup>2)</sup>	124.D008 <sup>1)</sup> 124.0035 <sup>2)</sup>
	Ø 1,2	- 124.0026 <sup>2)</sup>	- 124.0031 <sup>2)</sup>	- 124.0035 <sup>2)</sup>
PTFE-Seele	Ø 0,8	126.0005	126.0008	126.0011
	Ø 1,0	126.0021	126.0026	126.0028
	Ø 1,2	126.0021	126.0026	126.0028
Kohle-PTFE-Seele	Ø 0,6	127.0002	127.0003	127.0004
	Ø 0,8	127.0002	127.0003	127.0004
	Ø 1,0	127.0005	127.0007	127.0008
	Ø 1,2	127.0005	127.0007	127.0008

<sup>1)</sup> nur für ABIMIG® 150/200 • <sup>2)</sup> nur für ABIMIG® 250



# MIG/MAG-Schweißbrenner „ABIMIG®“ luftgekühlt

## Leistungsgröße von 250 A bis 450 A

- Hochbelastbar für jede Schweißaufgabe
- Schnell wechselbarer, drehbarer Brennerhals mit geteilter Drahtführung
- BIKOX® R – hohe Flexibilität auch bei Temperaturen unter dem Gefrierpunkt, extrem UV-beständig, deutlich erhöhte Temperatur- und Reißfestigkeit



### ABIMIG® 300 / 300 T

Technische Daten nach EN 60 974-7:

Belastung: 315 A CO<sub>2</sub>  
250 A Mischgas  
M21 nach EN 439

Einschaltdauer: 60 %

Draht-ø: 0,8–1,2 mm

### ABIMIG® 350 / 350 T

Technische Daten nach EN 60 974-7:

Belastung: 360 A CO<sub>2</sub>  
320 A Mischgas  
M21 nach EN 439

Einschaltdauer: 60 %

Draht-ø: 1,0–1,6 mm

### ABIMIG® 450 / 450 T

Technische Daten nach EN 60 974-7:

Belastung: 450 A CO<sub>2</sub>  
400 A Mischgas  
M21 nach EN 439

Einschaltdauer: 60 %

Draht-ø: 1,0–2,4 mm

Brenner komplett		Bestell-Nr.			Brennerhals	
Typ	Handgriff	3 m	4 m	5 m	Typ	Bestell-Nr.
ABIMIG® 300*	Griff S	767.D300	767.D307	767.D308	50°	767.D301
ABIMIG® 300 T	Griff S	018.D537	018.D538	018.D539	45°	018.D777
ABIMIG® 350*	Griff S	767.D400	767.D407	767.D408	50°	767.D426
ABIMIG® 350 T	Griff S	014.D584	014.D585	014.D586	45°	014.D786
ABIMIG® 450*	Griff V	767.D500	767.D508	767.D509	60°	767.D501
ABIMIG® 450 T	Griff V	016.D202	016.D203	016.D204	45°	016.D230

\* auch als Automatenbrenner (gerade oder 45° gebogen) lieferbar

# ABIMIG® 300, ABIMIG® 350, ABIMIG® 450

## Verschleißteile

### ABIMIG® 300 / 350

### ABIMIG® 450

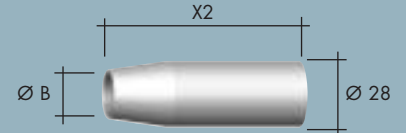
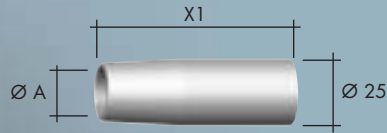

#### Gasdüse (VE=10)

	Ø A	X1		Ø B	X2	
Konisch	Ø 18	72 mm	145.D021	Ø 13	85 mm	145.D243
Konisch	Ø 16	69 mm	145.D022	Ø 16	85 mm	145.D244
Zylindrisch	Ø 21	72 mm	145.D024	Ø 24	83 mm	145.D249

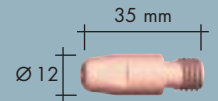
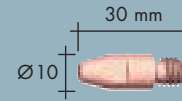
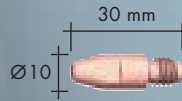

#### Stromdüse (VE=10)

		M8	M8	M10
E-Cu	Ø 0,8	140.0114	-	-
	Ø 1,0	140.0313	-	-
	Ø 1,2	140.0442	-	-
	Ø 1,6	140.0587	-	-
	Ø 2,4	-	-	-
E-Cu für AL	Ø 0,8	141.0003	-	-
	Ø 1,0	141.0008	-	-
	Ø 1,2	141.0015	-	-
	Ø 1,6	141.0022	-	-
CuCrZr	Ø 0,8	140.0117	-	-
	Ø 1,0	140.0316	140.0316	140.0348
	Ø 1,2	140.0445	140.0445	140.0481
	Ø 1,6	140.0590	140.0590	140.0616
	Ø 2,4	-	140.0679	140.0698

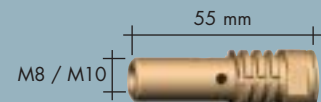
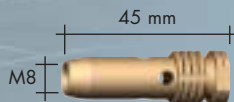

#### Düsenstock (VE=10)

M8	018.D707	016.D114
M10	-	016.D125

#### Brennerhalsspirale für T-Brenner



Standard	Ø 0,6-0,8	122.D037	-
	Ø 1,0-1,2	122.D038	122.D077
	Ø 1,6	122.D045	122.D078
Messing für AL	Ø 0,6-1,0	122.D040	-
	Ø 1,0-1,2	122.D041	-

#### Spirale / Seele

#### für 3 m

#### für 4 m

#### für 5 m

#### Spirale / Seele für 3, 4 & 5 m

Spirale	Ø 0,8	124.0011	124.0012	124.0015	Spirale	Ø 1,0	124.D039
	Ø 1,0	124.0026	124.0031	124.0035		Ø 1,2	124.D039
	Ø 1,2	124.0026	124.0031	124.0035		Ø 1,6	124.D044
	Ø 1,6	124.0041	124.0042	124.0044		Ø 2,4	124.D049
PTFE-Seele	Ø 0,8	126.0005	126.0008	126.0011			
	Ø 1,0	126.0021	126.0026	126.0028			
	Ø 1,2	126.0021	126.0026	126.0028			
	Ø 1,6	126.0039	126.0042	126.0045			
Kohle-PTFE-Seele	Ø 0,8	127.0002	127.0003	127.0004			
	Ø 1,0	127.0005	127.0007	127.0008			
	Ø 1,2	127.0005	127.0007	127.0008			
	Ø 1,6	127.0010	127.0012	127.0013			

# MIG/MAG-Schweißbrenner „ABIMIG®“ flüssiggekühlt (drehbar) Leistungsgröße von 270 A bis 550 A

Basierend auf der bewährten flüssiggekühlten MB-Serie stellt diese neuartige Brennergeneration ein Muss für den Profi dar. Das durchdachte und sichere Kühlsystem macht den Brennerhals flexibel – ohne Gefahr von Undichtigkeiten. Eine geteilte Drahtführung zwischen Schlauchpaket und Hals ermöglicht einen Brennerhalswechsel und somit die schnelle Umstellung des Brenners auf veränderte Schweißaufgaben und hilft Zeit und Geld sparen.

- Hochbelastbar für jede Schweißaufgabe
- Beliebige Positionierung des Brennerhalses
- Schnell wechselbarer, drehbarer Brennerhals mit geteilter Drahtführung



## ABIMIG® 240 D WT

Technische Daten nach EN 60 974-7:

Belastung: 300 A CO<sub>2</sub>  
270 A Mischgas  
M21 nach EN 439

Einschaltdauer: 100 %

Draht-ø: 0,8–1,2 mm

## ABIMIG® 401 D WT / 401 WT

Technische Daten nach EN 60 974-7:

Belastung: 400 A / 450 A CO<sub>2</sub>  
350 A / 400 A Mischgas  
M21 nach EN 439

Einschaltdauer: 100 %

Draht-ø: 0,8–1,2 mm

## ABIMIG® 501 D WT / 501 WT

Technische Daten nach EN 60 974-7:

Belastung: 500 A / 550 A CO<sub>2</sub>  
450 A / 500 A Mischgas  
M21 nach EN 439

Einschaltdauer: 100 %

Draht-ø: 1,0–1,6 mm

Brenner komplett Typ	Handgriff	Bestell-Nr.			Brennerhals	
		3 m	4 m	5 m	Typ	Bestell-Nr.
ABIMIG® 240 D WT	Griff V	023.D015	023.D016	023.D017	50°	023.D018
ABIMIG® 401 D WT	Griff V	033.D065	033.D066	033.D067	50°	033.D052
ABIMIG® 401 WT	Griff V	030.D008	030.D009	030.D010	50°	030.D011
ABIMIG® 501 D WT	Griff V	034.D030	034.D031	034.D032	50°	034.D033
ABIMIG® 501 WT	Griff V	032.D034	032.D035	032.D036	50°	032.D024

# ABIMIG® 240, ABIMIG® 401/501

## Verschleißteile

### ABIMIG® 240

### ABIMIG® 401 D ABIMIG® 501 D

### ABIMIG® 401 ABIMIG® 501

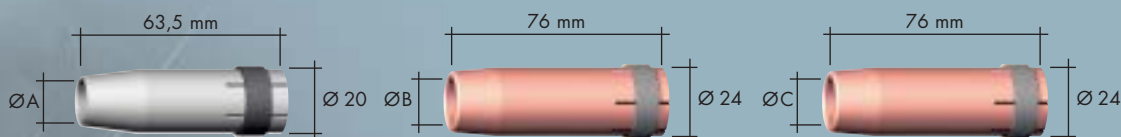

#### Gasdüse (VE=10)

	Ø A		Ø B		Ø C	
Zylindrisch	Ø 17	145.0047	Ø 20	145.0051	Ø 20	145.0051
Konisch	Ø 12,5	145.0080	Ø 16	145.0085	Ø 16	145.0085
Stark konisch	Ø 10	145.0128	Ø 14	145.0132	Ø 14	145.0132

#### Stromdüse (VE=10)

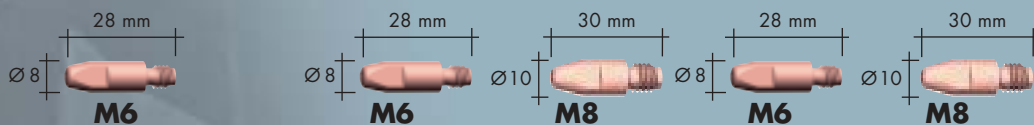

		M6	M6	M8	M6	M8
E-Cu	Ø 0,8	140.0051	140.0051	140.0114	140.0051	140.0114
	Ø 1,0	140.0242	140.0242	140.0313	140.0242	140.0313
	Ø 1,2	140.0379	140.0379	140.0442	140.0379	140.0442
	Ø 1,6	-	140.0555	140.0587	140.0555	140.0587
E-Cu für AL	Ø 0,8	141.0001	141.0001	141.0003	141.0001	141.0003
	Ø 1,0	141.0006	141.0006	141.0008	141.0006	141.0008
	Ø 1,2	141.0010	141.0010	141.0015	141.0010	141.0015
	Ø 1,6	-	141.0020	141.0022	141.0020	141.0022
CuCrZr	Ø 0,8	140.0054	140.0054	140.0117	140.0054	140.0117
	Ø 1,0	140.0245	140.0245	140.0316	140.0245	140.0316
	Ø 1,2	140.0382	140.0382	140.0445	140.0382	140.0445
	Ø 1,6	-	140.0558	140.0590	140.0558	140.0590

#### Düsenstock (VE=10)

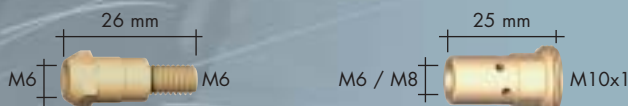

	M6	M6 / M8	
M6	142.0003	142.0008	-
M8	-	142.0022	-

#### Gasverteiler (VE=10)



	012.0183	030.0145	030.0145
Standard	012.0183	030.0145	030.0145
Long life	-	030.0037	030.0037
Keramik	-	030.0190	030.0190

#### Brennerhals-Spirale u. -Seele

		Spirale / Seele	für 3 m	für 4 m	für 5 m	
Spirale	bis Ø 1,2	123.D097	Ø 0,8	122.0005	122.0007	122.0009
	bis Ø 1,6	123.D098	Ø 1,0	122.0031	122.0036	122.0039
Spirale für AL	bis Ø 1,0	120.D145	Ø 1,2	122.0031	122.0036	122.0039
	bis Ø 1,2	120.D146	Ø 1,6	122.0056	122.0060	122.0063
Seele für AL	Ø 0,8-1,0	126.D001	PTFE-Ø 0,8	126.0005	126.0008	126.0011
	Ø 1,0-1,2	126.D002	Ø 1,0	126.0021	126.0026	126.0028
	Ø 1,6	126.D003	Ø 1,2	126.0021	126.0026	126.0028
Kohle-PTFE-Seele			Ø 1,6	126.0039	126.0042	126.0045
			Ø 0,8	127.0002	127.0003	127.0004
			Ø 1,0	127.0005	127.0007	127.0008
			Ø 1,2	127.0005	127.0007	127.0008
			Ø 1,6	127.0010	127.0012	127.0013



# MIG/MAG-Schweißbrenner „ABIMIG®“ flüssiggekühlt

## Leistungsgröße von 300 A bis 600 A

Die neue Produktlinie ABIMIG®, umfasst alle Brenner für das MIG/MAG-Verfahren. Neben der noch ergonomischer geformten Griffschale, bietet sie eine Modul-Griffschale mit verschiedenen Schalt- und Regelfunktionen für jede Anwendung. Die ganze Produktlinie ist kleiner dimensioniert und bietet eine wesentlich bessere Zugänglichkeit.

- Doppelkühlkreislauf für optimale Strom- und Wärmeübertragung – geringere Spritzeranhaftung, der Brenner bleibt kühl
- Optimale Brennerkühlung – hohe Standzeiten der Verschleißteile
- Ergonomisch und technisch ausgereift, 100% zuverlässig
- Zeitsparender Brennerwechsel durch das ABICOR BINZEL Zentralstecker- und -buchsen-System



### ABIMIG® 452 D W

Technische Daten nach EN 60 974-7:

Belastung: 450 A DC  
300 A Impuls  
Mischgas M21 nach  
DIN EN 439

Einschaltdauer: 100 %  
Draht-ø: 0,8–1,6 mm

### ABIMIG® 452 W

Technische Daten nach EN 60 974-7:

Belastung: 500 A DC  
325 A Impuls  
Mischgas M21 nach  
DIN EN 439

Einschaltdauer: 100 %  
Draht-ø: 0,8–1,6 mm

### ABIMIG® 535 W

Technische Daten nach EN 60 974-7:

Belastung: 500 A DC  
350 A Impuls  
Mischgas M21 nach  
DIN EN 439

Einschaltdauer: 100 %  
Draht-ø: 0,8–1,6 mm

### ABIMIG® 645 W

Technische Daten nach EN 60 974-7:

Belastung: 600 A DC  
450 A Impuls  
Mischgas M21 nach  
DIN EN 439

Einschaltdauer: 100 %  
Draht-ø: 0,8–1,6 mm

Brenner komplett*		Bestell-Nr.			Brennerhals	
Typ	Handgriff ABIMIG®	3 m	4 m	5 m	Typ	Bestell-Nr.
ABIMIG® 452 D W	mit Kugelgelenk	766.0213	766.0214	766.0215	50°	766.0002
ABIMIG® 452 W	mit Kugelgelenk	766.0210	766.0211	766.0212	50°	766.0001
ABIMIG® 535 W	mit Kugelgelenk	766.1013	766.1014	766.1015	50°	766.1001
ABIMIG® 645 W	mit Kugelgelenk	766.1016	766.1017	766.1018	50°	766.1002

\* Komplettbrenner (Zentralstecker mit Federkontakten) siehe Seite 37.



# ABIMIG® 452 W, ABIMIG® 535 W, ABIMIG® 645 W

## Verschleißteile

### ABIMIG® 452 D W ABIMIG® 452 W

### ABIMIG® 535 W

### ABIMIG® 645 W

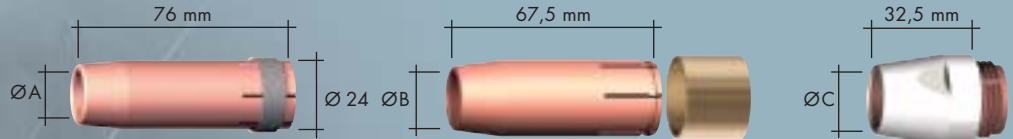

#### Gasdüse (VE=10)

	Ø A		Ø B		Ø C	
Zylindrisch	Ø 20	145.0051	Ø 19	766.1073	Ø 19	766.1075 (VE=1)
Konisch	Ø 16	145.0085	Ø 16	766.1072	Ø 16	766.1074 (VE=1)
Stark konisch	Ø 14	145.0132	Ø 14	766.1071	-	-
Gasdüsenadapter (VE=10)	-	-	-	766.1070	-	-

#### Stromdüse (VE=10)

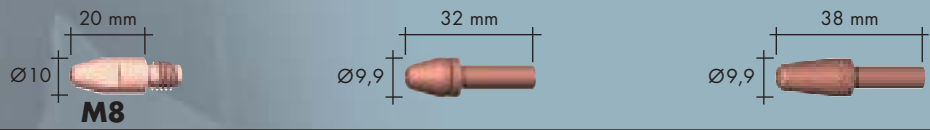

E-Cu	Ø 0,8	140.0114	-	-
	Ø 1,0	140.0313	-	-
	Ø 1,2	140.0442	-	-
	Ø 1,6	140.0587	-	-
E-Cu für Alu	Ø 0,8	141.0003	-	-
	Ø 1,0	141.0008	-	-
	Ø 1,2	141.0015	-	-
	Ø 1,6	141.0022	-	-
CuCrZr	Ø 0,8	140.0117	140.1316	140.1310
	Ø 1,0	140.0316	140.1318	140.1312
	Ø 1,2	140.0445	140.1319	140.1313
	Ø 1,6	140.0590	140.1321	140.1315

#### Düsenstock / Spannzange (VE=10)



Düsenstock M8	142.0022 (nur für Ausführung D)	-	-
Spannzange	-	766.1051	766.1051

#### Gasverteiler (VE=10)

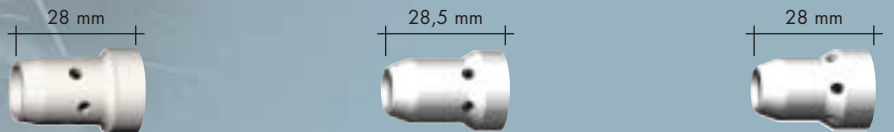

Standard	030.0145	-	766.1095
Long life	030.0037	766.1054	766.1078
Keramik	030.0190	-	766.1135
Keramik L / Adapter	-	(o.Abb.) 766.1164 / 766.1165	-

Spirale / Seele		für 3 m	für 4 m	für 5 m
Spirale	Ø 0,8	124.0137	124.0138	124.0139
	Ø 1,0	124.0111	124.0112	124.0113
	Ø 1,2	124.0111	124.0112	124.0113
	Ø 1,6	124.0114	124.0115	124.0116
PTFE- Seele	Ø 0,8	126.0005	126.0008	126.0011
	Ø 1,0	126.0021	126.0026	126.0028
	Ø 1,2	126.0021	126.0026	126.0028
	Ø 1,6	126.0039	126.0042	126.0045
Kohle- PTFE- Seele	Ø 0,8	127.0002	127.0003	127.0004
	Ø 1,0	127.0005	127.0007	127.0008
	Ø 1,2	127.0005	127.0007	127.0008
	Ø 1,6	127.0010	127.0012	127.0013

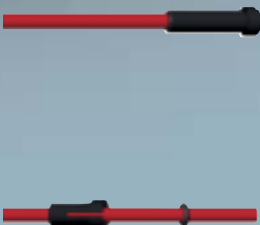

# MIG/MAG-Schweißbrenner Push-Pull „PP“ luft- und flüssiggekühlt

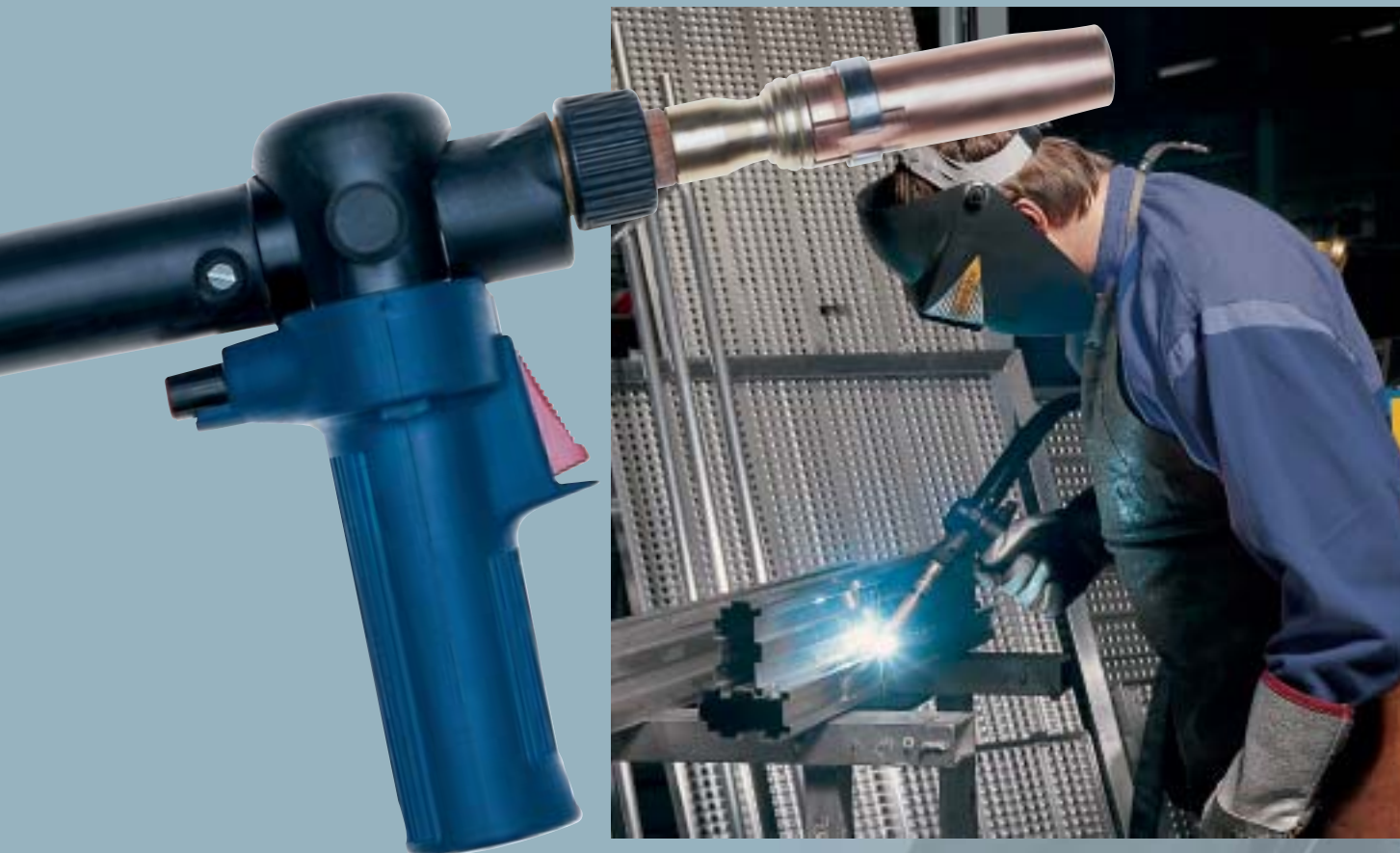

Die Push-Pull-Schweißbrenner der Baureihe „PP“ gewährleisten eine konstante und somit problemlose Drahtförderung. Diese Ausführung wird überwiegend beim Aluschweißen, dem Einsatz dünner Drähte sowie bei langen Schlauchpaketen verwendet. Dieser Schweißbrenner wurde aufgrund seiner Zuverlässigkeit zum Standard bei Werften, Herstellern von Containern, Behältern etc. sowie im Fahrzeug- und Waggonbau. Die Brenner entsprechen im Aufbau den bewährten MB-Handsweißbrennern gleicher Bauart.

Brennertyp	Kühlart	CO <sub>2</sub>	Mischgas M 21 nach DIN EN 439	ED	Draht-ø
<b>PP 24 D</b>	luft	250 A	220 A	35 %	0,8–1,0
<b>PP 36 D</b>	luft	300 A	270 A	60 %	0,8–1,2
<b>PP 240 D</b>	flüssig	270 A	240 A	100 %	0,8–1,2
<b>PP 401 D</b>	flüssig	350 A	320 A	100 %	0,8–1,6

Brenner komplett*	Bestell-Nr. 8 m	Bestell-Nr. Brennerhals
<b>Typ</b>		
<b>PP 24 D gerade, Motor 42 V</b>	082.0011	082.0001
<b>PP 24 D 45° gebogen, Motor 42 V</b>	082.0014	012.0194
<b>PP 36 D gerade, Motor 42 V</b>	083.0014	081.0002
<b>PP 36 D 45° gebogen, Motor 42 V</b>	083.0017	014.0095
<b>PP 240 D gerade, Motor 42 V</b>	092.0018	092.0007
<b>PP 240 D 45° gebogen, Motor 42 V</b>	092.0019	092.0001
<b>PP 401 D gerade, Motor 42 V</b>	091.0043	091.0002
<b>PP 401 D 45° gebogen, Motor 42 V</b>	091.0044	091.0001

Hinweis: Alternativ auch mit 24 V Motor lieferbar. Auf Wunsch kann ein im Griff montierter Potentiometer geliefert werden.

\* Komplettbrenner (Zentralstecker mit Federkontakten) siehe Seite 37.

# PP 24, PP 36, PP 240, PP 401

## Verschleißteile

### PP 24/240

### PP 36

### PP 401

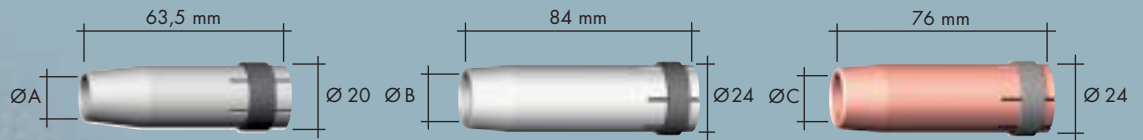

#### Gasdüse (VE=10)

	Ø A		Ø B		Ø C	
Zylindrisch	Ø 17	145.0047	Ø 19	145.0045	Ø 20	145.0051
Konisch	Ø 12,5	145.0080	Ø 16	145.0078	Ø 16	145.0085
Stark konisch	Ø 10	145.0128	Ø 12	145.0126	Ø 14	145.0132

#### Stromdüse (VE=10)

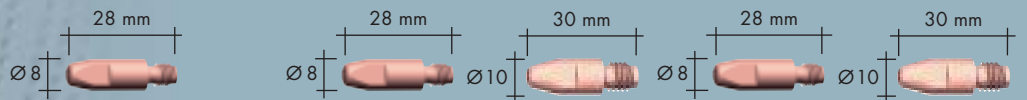

		M6	M6	M8	M6	M8
E-Cu	Ø 0,8	140.0051	140.0051	140.0114	140.0051	140.0114
	Ø 1,0	140.0242	140.0242	140.0313	140.0242	140.0313
	Ø 1,2	140.0379	140.0379	140.0442	140.0379	140.0442
	Ø 1,6	-	-	-	140.0555	140.0587
E-Cu für AL	Ø 0,8	141.0001	141.0001	141.0003	141.0001	141.0003
	Ø 1,0	141.0006	141.0006	141.0008	141.0006	141.0008
	Ø 1,2	141.0010	141.0010	141.0015	141.0010	141.0015
	Ø 1,6	-	-	-	141.0020	141.0022
CuCrZr	Ø 0,8	140.0054	140.0054	140.0117	140.0054	140.0117
	Ø 1,0	140.0245	140.0245	140.0316	140.0245	140.0316
	Ø 1,2	140.0382	140.0382	140.0445	140.0382	140.0445
	Ø 1,6	-	-	-	140.0558	140.0590

#### Düsenstock (VE=10)

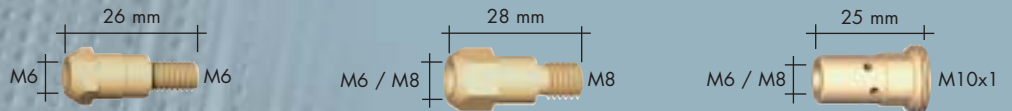

	M6	M6 / M8	M6 / M8
M6	142.0003	142.0005	142.0008
M8	-	142.0020	142.0022

#### Gasverteiler (VE=10)



	012.0183	014.0261	030.0145
Standard	012.0183	014.0261	030.0145
Long life	-	014.0026	030.0037
Keramik	-	014.0023	030.0190

	Spirale / Seele 8 m		Seele 8 m		
Spirale	Ø 0,8	122.0010	PA-Seele	Ø 0,8	-
	Ø 1,0	122.0040		Ø 1,0	128.0019
	Ø 1,2	122.0040		Ø 1,2	128.0019
	Ø 1,6	122.0065		Ø 1,6	122.0023
PTFE-Seele	Ø 0,8	126.0013			
	Ø 1,0	126.0030			
	Ø 1,2	126.0030			
	Ø 1,6	126.0047			
Kohle-PTFE-Seele	Ø 0,8	127.0015			
	Ø 1,0	127.0009			
	Ø 1,2	127.0009			
	Ø 1,6	127.0014			



# MIG/MAG-Rauchgas-Absaugbrenner „RAB Plus“

## luft- und flüssiggekühlt

Bei allen Schweißarbeiten bilden sich Schadstoffe, die die Gesundheit des Menschen beeinflussen. Basierend auf der bewährten Brennerserie „MB“ ermöglichen die RAB Plus Rauchgas-Absaugbrenner eine effektive Absaugung der Schadstoffe durch den Brenner. Spezielle konstruktive Lösungen gewährleisten einen hohen Wirkungsgrad der Absaugung direkt am Entstehungsort, ohne die Schutzgasglocke zu beschädigen.

- Direkte Absaugung am Lichtbogen – garantiert einen permanenten Schutz der Atmungsorgane des Schweißers
- Problemlose Installation an alle bestehenden MIG/MAG-Arbeitsplätze
- Kleine Absaugrohrbogendurchmesser – bessere Zugänglichkeit
- Absaugrohrbogen aus Aluminium – erhebliche Gewichtsersparnis
- Griffschale mit Absaugregulierung und Drehgelenk – optimales Handling
- Klein dimensionierte Absaugschläuche für alle Typen – leichte Schlauchpakete, optimale Beweglichkeit



Typ	Kühlart	Belastung CO <sub>2</sub>	Belastung Mischgas	ED (%)	Draht-ø (mm)
<b>RAB Plus 15 AK</b>	luftgekühlt	180 A	150 A	60	0,6–1,0
<b>RAB Plus 24 KD</b>	luftgekühlt	250 A	220 A	60	0,8–1,2
<b>RAB Plus 25 AK</b>	luftgekühlt	230 A	200 A	60	0,8–1,2
<b>RAB Plus 36 KD</b>	luftgekühlt	300 A	270 A	60	0,8–1,2
<b>RAB Plus 240 D</b>	flüssiggekühlt	300 A	270 A	100	0,8–1,2
<b>RAB Plus 501 D</b>	flüssiggekühlt	500 A	450 A	100	1,0–1,6
<b>RAB Plus 501</b>	flüssiggekühlt	550 A	500 A	100	1,0–1,6



Brenner komplett*		Bestell-Nr.		
Typ	Handgriff	3 m	4 m	5 m
<b>RAB Plus 15 AK</b>	Absauggriffschale	602.2004	602.2005	602.2006
<b>RAB Plus 24 KD</b>	Absauggriffschale	612.2002	612.2003	612.2004
<b>RAB Plus 25 AK</b>	Absauggriffschale	604.2004	604.2005	604.2006
<b>RAB Plus 36 KD</b>	Absauggriffschale	614.2002	614.2003	614.2004
<b>RAB Plus 240 D</b>	Absauggriffschale	623.2002	623.2003	623.2004
<b>RAB Plus 501 D</b>	Absauggriffschale	634.2002	634.2003	634.2004
<b>RAB Plus 501</b>	Absauggriffschale	632.2010	632.2011	632.2012

\* Komplettbrenner (Zentralstecker mit Federkontakten) siehe Seite 37.

## RAB Plus spezifische Verschleißteile:



Typ	Absaugdüse	Absaugdüse (Trichter)
<b>RAB Plus 15 AK</b>	600.2003	602.0040
<b>RAB Plus 24 KD</b>	600.2005 *	612.0023
<b>RAB Plus 25 AK</b>	600.2004	602.0040
<b>RAB Plus 36 KD</b>	600.2006 *	612.0023
<b>RAB Plus 240 D</b>	600.2005 *	612.0023
<b>RAB Plus 501 D</b>	600.2006 *	612.0023
<b>RAB Plus 501</b>	600.2006 *	612.0023

\* Mit Federklammer zur Fixierung der Absaugdüse (600.2028).

Typ	Brennerhals	Rohrbogen	Gasdüsenträger
<b>RAB Plus 15 AK</b>	602.2001	600.2001	902.0007
<b>RAB Plus 24 KD</b>	612.2001	600.2002	–
<b>RAB Plus 25 AK</b>	604.2001	600.2001	–
<b>RAB Plus 36 KD</b>	614.2001	600.2002	–
<b>RAB Plus 240 D</b>	623.2001	600.2002	–
<b>RAB Plus 501 D</b>	634.2001	600.2002	–
<b>RAB Plus 501</b>	632.2001	632.2009	–

Die Verschleißteile – Stromdüse, Gasdüse, Gasverteiler, Düsenstock, Führungsspirale oder -seele – sind identisch mit denen der Handbrenner gleicher Bauart.

## MIG/MAG-Rauchgas-Absaugbrenner in Aktion ...



RAB Plus ohne Rauchgasabsaugung



RAB Plus mit Rauchgasabsaugung



# MIG/MAG-Automaten- Schweißbrenner luft- und flüssiggekühlt

Das automatisierte Schweißen wird überall dort eingesetzt, wo höchste Präzision und Produktivität gefordert wird. Die Zugänglichkeit an Bauteilen erfordern bei den Automatenbrennern sehr häufig Sonderlösungen. ABICOR BINZEL bietet eine nahezu unendliche Lösungsvielfalt, stets basierend auf den weltweit anerkannten Handbrennerkonstruktionen.

Dies bedeutet: Erfahrung in Standzeit und Qualität und bietet den Zusatznutzen, daß kaum Sonderteile erforderlich sind.

Ihr BINZEL-Vorteil:

- Fachkompetenz
- Separate Sonderbrennerfertigung – kurze Lieferzeiten
- hohe Verfügbarkeit
- für jede Anwendung die passende Lösung

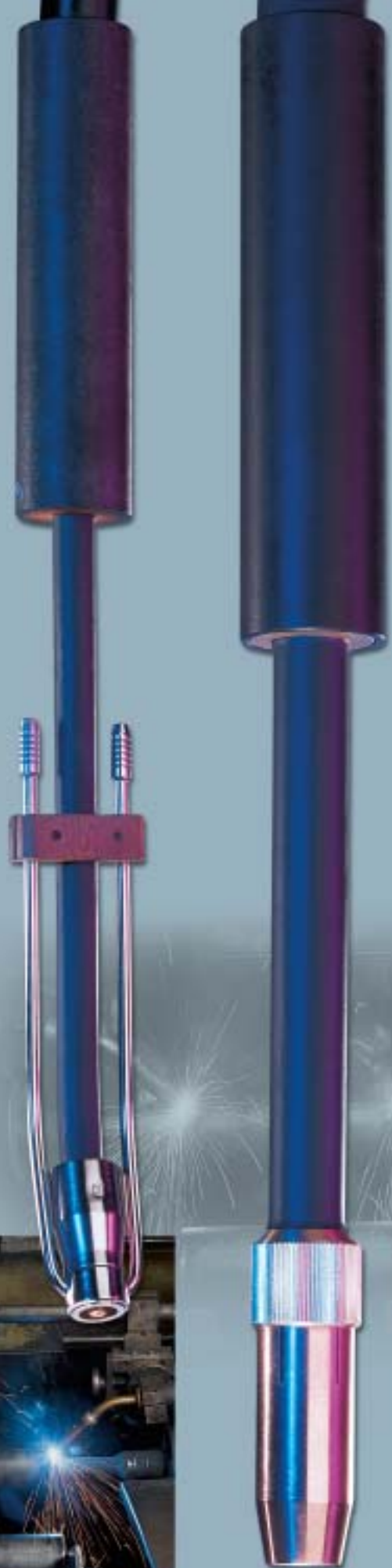

# MIG/MAG-Automaten-Schweißbrenner

## AUT luftgekühlt

## AUT flüssiggekühlt

## ABIMIG® MT flüssiggekühlt

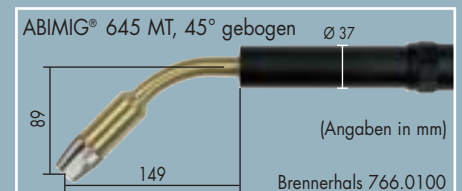
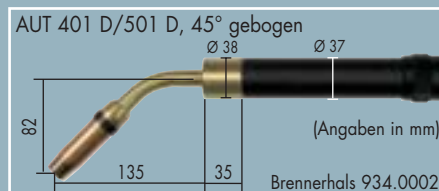
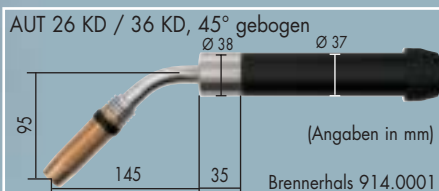
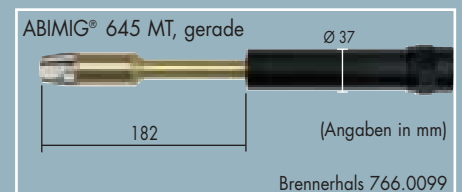
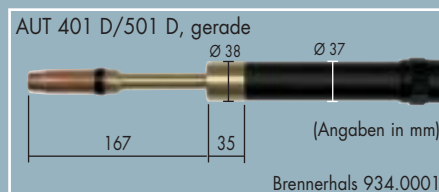
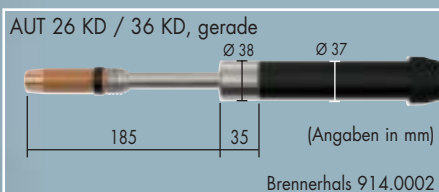
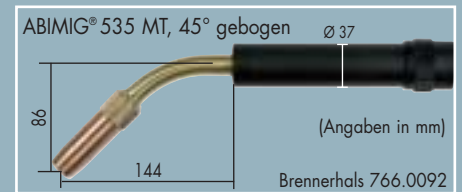
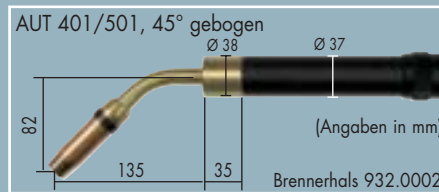
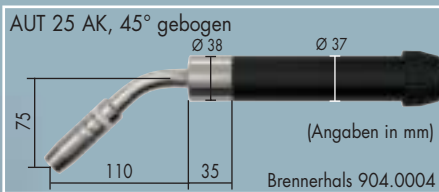
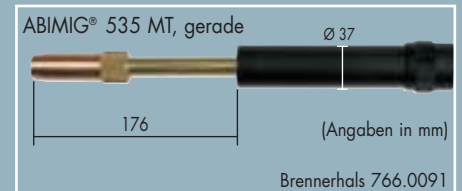
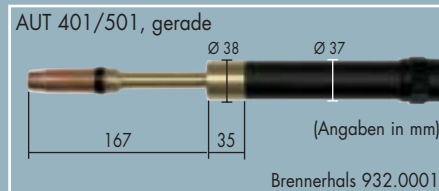
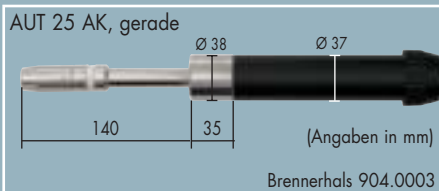
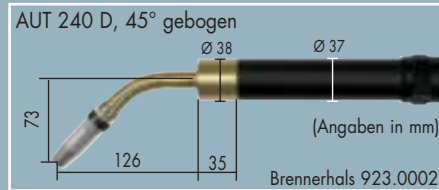
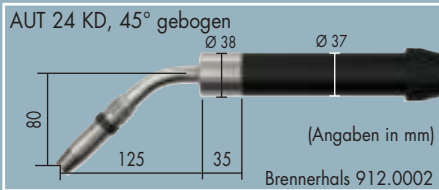
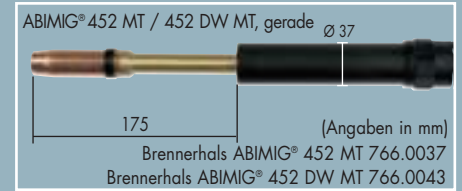
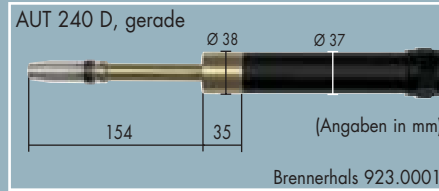
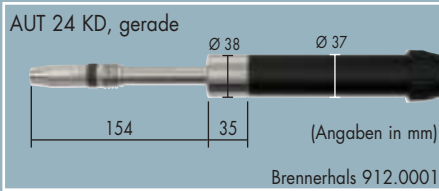

Bei Ihrer Komplettbrennerbestellung nennen Sie uns bitte den Brennertyp, Brennergeometrie (gerade oder 45° gebogen) und das Maß „L“ (siehe Skizze).

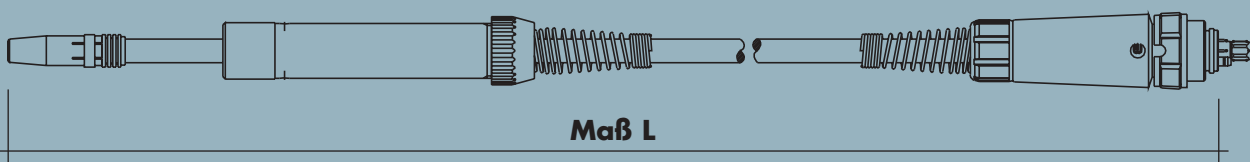

Die Verschleißteile – Stromdüse, Gasdüse, Gasverteiler, Düsenstock, Führungsspirale oder -seele – sind identisch mit denen der Handbrenner gleicher Bauart.

# Bikox, Steuerleitungen, Schläuche, Handgriffe, Spiralen und Seelen

## I. Schlauchpakete luftgekühlt

Typ	Bikox	Schlauchpaketlänge			
		3 m	4 m	5 m	8 m
<b>MB GRIP 15 AK</b>	R4 / Typ 16	160.D520	160.D521	160.D522	–
<b>MB GRIP 24 KD / 26 KD</b>	R5 / Typ 25	160.D430	160.D431	160.D432	–
<b>MB GRIP 25 AK</b>	R6 / Typ 35	160.D427	160.D428	160.D429	–
<b>MB GRIP 36 KD</b>	R7 / Typ 50	160.D434	160.D435	160.D436	–
<b>MB 15 AK</b>	B4 / Typ 16	160.0065	160.0078	160.0091	–
<b>MB 24 KD / 26 KD</b>	B6 / Typ 35	160.0239	160.0255	160.0267	–
<b>MB 25 AK</b>	B5 / Typ 25	160.0128	160.0142	160.0155	–
<b>MB 36 KD</b>	B7 / Typ 50	160.0364	160.0379	160.0391	–
<b>ABIMIG® 150 / 150 T</b>	R4 / Typ 16	160.D520	160.D521	160.D522	–
<b>ABIMIG® 200 / 200 T</b>	R4 / Typ 16	160.D520	160.D521	160.D522	–
<b>ABIMIG® 250 / 250 T</b>	R5 / Typ 25	160.D427	160.D428	160.D429	–
<b>ABIMIG® 300 / 300 T</b>	R6 / Typ 35	160.D430	160.D431	160.D432	–
<b>ABIMIG® 350 / 350 T</b>	R7 / Typ 50	160.D434	160.D435	160.D436	–
<b>ABIMIG® 450 / 450 T</b>	R9 / Typ 70	160.D535	160.D536	160.D537	–
<b>PP 24 D</b>	B6 / Typ 35	–	–	–	153.0054
<b>PP 36 D</b>	B7 / Typ 50	–	–	–	153.0129
<b>RAB Plus 15 AK</b>	B4 / Typ 16	660.0001	660.0002	660.0003	–
<b>RAB Plus 24 KD</b>	B6 / Typ 35	660.0010	660.0011	660.0012	–
<b>RAB Plus 25 AK</b>	B5 / Typ 25	660.0005	660.0006	660.0007	–
<b>RAB Plus 36 KD</b>	B7 / Typ 50	660.0014	660.0015	660.0016	–

## II. Schlauchpakete flüssiggekühlt

Typ	Beschreibung	Schlauchpaketlänge				
		3 m	4 m	5 m	8 m	per m
<b>MB GRIP 240/401/501</b>	Stromkabel	115.0561	115.0562	115.0563	–	–
<b>MB 240/401/501 /</b>	Stromkabel	115.0065	115.0070	115.0074	–	–
<b>RAB Plus 240/501 /</b>						
<b>ABIMIG® 452/535</b>						
<b>ABIMIG® 240/401/501 /</b>	Stromkabel	115.0379	115.0380	115.0381	–	–
<b>ABIMIG® 645</b>						
<b>PP 240/401</b>	Stromkabel	–	–	–	115.0043	–
<b>MB GRIP 240/401/501</b>	Drahtförderschlauch	156.0275	156.0276	156.0277	–	–
<b>MB 240/401/501 /</b>	Drahtförderschlauch	156.0019	156.0023	156.0026	–	–
<b>ABIMIG® 240/401/501 /</b>						
<b>ABIMIG® 452/535/645</b>						
<b>RAB Plus 240/501</b>	Drahtförderschlauch	154.0002	154.0003	154.0004	–	–
<b>PP 240/401</b>	Drahtförderschlauch	–	–	–	153.0028	–
<b>MB GRIP / MB 240/401/501 /</b>	Wasserschlauch	–	–	–	–	109.0057
<b>RAB Plus 240/501 /</b>	blau					
<b>PP 240/401 /</b>						
<b>MB 240/401/501 /</b>	Wasserschlauch	–	–	–	–	109.0056
<b>RAB Plus 240/501 /</b>	rot					
<b>PP 240/401</b>						
<b>ABIMIG® 240/401/501</b>	Wasserschlauch	–	–	–	–	109.0052
	schwarz HDH					
<b>ABIMIG® 452/535</b>	Wasserschlauch	–	–	–	–	109.0011
	schwarz					
<b>ABIMIG® 645</b>	Wasserschlauch	–	–	–	–	109.0059
<b>(Vorlauf blau)</b>	schwarz HDH					
<b>ABIMIG® 645</b>	Wasserschlauch	–	–	–	–	109.0053
<b>(Rücklauf rot)</b>	schwarz HDH					

# Bikox, Steuerleitungen, Schläuche, Handgriffe, Spiralen und Seelen

## II. Schlauchpakete flüssiggekühlt

Typ	Beschreibung	Schlauchpaketlänge				per m
		3 m	4 m	5 m	8 m	
<b>MB GRIP / MB 240/401/501 / ABIMIG® 240/401/501 / RAB Plus 240/501 / PP 240/401</b>	Gasschlauch	-	-	-	-	109.0040
<b>ABIMIG® 452/535/645</b>	Gasschlauch	-	-	-	-	109.0039
<b>alle Brenner</b>	Steuerleitung 2-polig	-	-	-	-	100.0019

## III. Außen- und Absaugschläuche

Typ	Beschreibung	Schlauchpaketlänge				per m
		3 m	4 m	5 m	per m	
<b>MB 240/401/501 / ABIMIG® 240/401/501</b>	Außenschlauch 25 x 1,5	107.0079	107.0044	107.0080	107.0004	
<b>MB GRIP 240/401/501 / ABIMIG® 452/535/645 / PP 24/36/240/401</b>	Außenschlauch 25 x 1,5	-	-	-	107.0004	
<b>RAB Plus 15/24/25/36</b>	Absaugschlauch LW 28	-	-	-	109.0042	
<b>RAB Plus 240/501</b>	Absaugschlauch LW 32	-	-	-	109.0043	

## IV. Einohrklemmen, Stecknippel und Kennzeichnungsscheiben

Typ	Bestell-Nr. (VE 20 Stück)	für Schlauch							
		109.0011	109.0039	109.0040	109.0052	109.0053	109.0056	109.0057	109.0059
<b>Einohrklemme D=8,7</b>	171.0002			•					
<b>Einohrklemme D=9,0</b> mit Einlagering Kennz. 9,5	173.0001				•		•	•	
<b>Einohrklemme D=8,2</b> mit Einlagering Kennz. 8,7	173.0005	•				•			•
<b>Einohrklemme D=7,8</b> mit Einlagering Kennz. 8,3	173.0011	•	•			•			•
<b>Stecknippel NW 5/D=6</b>	501.0114				•		•	•	
<b>Stecknippel NW 5/D=4</b>	501.2165	•				•			•
<b>Kennzeichnungsscheibe</b> rot	501.2166	•			•	•			
<b>Kennzeichnungsscheibe</b> blau	501.2167	•			•				•
<b>Verschlussgarnitur</b> rot	501.2423	•			•				
<b>Verschlussgarnitur</b> blau	501.2424	•			•				•

# Bikox, Steuerleitungen, Schläuche, Handgriffe, Spiralen und Seelen

## V. Handgriffe / Griffrohr

Typ	Beschreibung	Bestell-Nr.
<b>MB GRIP 15/24/25/26/36</b>	Handgriff GRIP	180.0127
<b>MB GRIP 240/401/501</b>		
<b>Kugelknickschutz MB GRIP</b>	luftgekühlt	400.1124
<b>Kugelknickschutz MB GRIP</b>	flüssiggekühlt	400.1125
<b>Innenring</b>	für Kugelknickschutz MB GRIP, flüssiggekühlt	400.0790
<b>MB 15/24/25/26/36</b>	Handgriff ERGO	180.0076
<b>MB 240/401/501</b>		
<b>ABIMIG® 150/200</b>	Handgriff L	180.D055
<b>ABIMIG® 150 T/200 T</b>	Handgriff L	180.D054
<b>ABIMIG® 250/300/350</b>	Handgriff S	180.D034
<b>ABIMIG® 250 T/300 T/350 T</b>	Handgriff S	180.D026
<b>ABIMIG® 450</b>	Handgriff V	180.D039
<b>ABIMIG® 450 T</b>	Handgriff V	180.D024
<b>ABIMIG® 240/401/501 WT</b>	Handgriff	180.D201
<b>ABIMIG® 452/535/645</b>	Handgriff ABIMIG®	180.0111
<b>RAB Plus 15/24/25/36/240/501</b>	Handgriff RAB Plus	180.0110
<b>AUT 24/25/26/36/240/401/501</b>	Griffrohr AUT	180.0097
<b>ABIMIG® MT 452/535/645</b>	Griffrohr MT	180.0114

## VI. Kombidrahtführung

Ausführung	für Draht-ø	für 3 m	für 4 m	für 5 m	für 8 m
PTFE / Messing	0,8	126.M002	126.M003	126.M004	–
PTFE / Messing	1,0–1,2	126.M006	126.M007	126.M008	–
PTFE / Messing	1,6	126.M009	126.M010	126.M011	–
Kohle-PTFE / Messing	0,8	127.M002	127.M003	127.M004	–
Kohle-PTFE / Messing	1,0–1,2	127.M006	127.M007	127.M008	–
PA / Messing	1,0–1,2	128.M002	128.M003	128.M004	–

## VII. Seelen für Sonderdrähte

Seele	Farbe	ø innen / außen	für Draht-ø	für 3 m	für 4 m	für 5 m	für 8 m
Kunststoffseele	petrol	2,0 / 4,7	1,0–1,2	126.0069	126.0070	126.0071	–
Kunststoffseele	petrol	2,7 / 4,7	1,6	126.0072	126.0073	126.0074	–
PA-Seele*	grau	2,0 / 4,0	1,0–1,2	–	128.0015	–	128.0019
PA-Seele*	grau	2,3 / 4,7	1,6	–	128.0021	–	128.0023
PA-Seele*	grau	2,9 / 4,7	2,4	–	128.0025	–	128.0032

\* nur für Push-Pull



# Umlaufkühlaggregate WK 23 / WK 43

Die mobilen Kühlgeräte für alle gängigen Anwendungen!

- **Einfaches Handling**  
Anschluss (Vor- und Rücklauf) über Schnellkupplungen.
- **Kompakte Baugröße**  
Geringer Platzbedarf.
- **Robuste Bauweise**  
Unverwüster VA-Tank und robustes Gehäuse.
- **Servicefreundlich**  
Übersichtliche Kühlmittelstandanzeige.

■ „Coole“ Ergänzung:  
mit luftgekühlten  
Stromquellen flüssig-  
gekühlt Schweißen  
oder Schneiden!



WK 23



WK 43

## Technische Daten:

Typ	WK 23	WK 43
Wärmetauscher:	2-reihig	4-reihig
Tauchpumpe 50 Hz (Schutzklasse IP 54)	Förderhöhe: Hmax. 32 m Fördermenge am G3/8" Anschluss: Qmax. 13,5 Liter/min.	Förderhöhe: Hmax. 32 m Fördermenge am G3/8" Anschluss: Qmax. 13,5 Liter/min.
Tauchpumpe 60 Hz (Schutzklasse IP 54)	Förderhöhe: Hmax. 32 m Fördermenge am G3/8" Anschluss: Qmax. 16,0 Liter/min.	Förderhöhe: Hmax. 32 m Fördermenge am G3/8" Anschluss: Qmax. 16,0 Liter/min.
Kühlleistung (RT = 22 °C)	ca. 1000 W bei 1 Liter/min.	ca. 1250 W bei 1 Liter/min
Maße (BxTxH)	253x270x460 mm	253x270x516 mm
Gewicht:	17 kg	18 kg
Tankinhalt:	7 Liter	7 Liter

Typ	Netzspannung	Frequenz	Motorleistung	Stromaufnahme	Best.-Nr.
WK 23	115 V	50 Hz	0,35 kW	6,5 A	850.0214
WK 23	115 V	60 Hz	0,35 kW	6,5 A	850.0135
WK 23	230 V	50 Hz	0,35 kW	3,1 A	850.0137
WK 23	230 V	60 Hz	0,35 kW	3,1 A	850.0210
WK 23	240/415 V	50 Hz	0,50 kW	2,6/1,6 A	850.0144
WK 43	115 V	50 Hz	0,35 kW	6,5 A	850.0215
WK 43	115 V	60 Hz	0,35 kW	6,5 A	850.0156
WK 43	230 V	50 Hz	0,35 kW	3,1 A	850.0159
WK 43	230 V	60 Hz	0,35 kW	3,1 A	850.0211
WK 43	240/415 V	50 Hz	0,50 kW	2,6 A/1,6 A	850.0165

## Betriebshinweis:

Als Kühlmittel empfehlen wir BTC-15, das ABICOR BINZEL Spezial-Kühlmittel mit Frostschutz bis -10 °C für alle flüssiggekühlten Schweiß- und Schneidanlagen. Anschluss nur über Motorschutzschalter! Der Einbau eines Durchflusswächters (850.0033) wird empfohlen!

# Schweißzubehör

## Für beste Ergebnisse ...

... beim Schweißprozess sorgt nicht zuletzt auch professionelles Zubehör. Ideal abgestimmt ist es die Basis für Funktionssicherheit und Langlebigkeit.

Qualitativ hochwertiges Schweißzubehör erhöht so die Leistungsfähigkeit und Zuverlässigkeit Ihres Brenners.

Überlassen Sie nichts dem Zufall, um zu Perfektion zu gelangen.

Verlassen Sie sich auf Original Schweißzubehör von ABICOR BINZEL.



**1 Anti-Spritzer-Spray**, silikon- und lösungsmittelfrei, 400 ml, Best.-Nr.: 192.0127

**2 Super-Pistolen-Spray**, silikonfrei, schützt vor Schweißspritzeranhaftung, 400 ml  
Best.-Nr.: 192.0071

**3 Düsofix**, Anti-Spritzerschutzpaste, 300 g  
Best.-Nr.: 192.0058

**4 Anti-Spritzer-schutzmittel**, silikonfrei, schützt vor Schweißspritzeranhaftung.  
Best.-Nr.:

1 Liter 192.0056  
5 Liter 192.0052  
20 Liter 192.0048  
200 Liter 192.0046



**5 Gasmessröhrchen**  
Best.-Nr.: 191.0003

**6 Reinigungsfilz**  
**rot** für Stahl (Set)  
Best.-Nr.: 193.0001  
**weiß** für Alu (Set)  
Best.-Nr.: 193.0002

**Reinigungsfilz**  
**rot** für Stahl (25 Stck.)  
Best.-Nr.: 193.0003  
**weiß** für Alu (25 Stck.)  
Best.-Nr.: 193.0004

**7 Halteklammer**  
Best.-Nr.: 193.0007

ABICOR

## 8 Kühlmittel BTC-15

Das Spezial-Kühlmit-  
tel von BINZEL frost-  
beständig bis minus  
10 °C für alle flüssig-  
gekühlten Schweiß-  
und Schneidanlagen.  
Best.-Nr.:

5 Liter 192.0110  
20 Liter 192.0111  
200 Liter 192.0112



9 Auslaufhahn  
Best.-Nr.: 192.0109  
für 200 Liter Fass  
(BTC-15)



10 MIG-Handy-  
Support (FIX)  
(ohne Magnetfuß)  
Best.-Nr.: 193.0018



11 Spezial-  
Reinigungszange  
Nr. 1 (FIX)  
Best.-Nr.: 193.0013  
Spezial-  
Reinigungszange  
Nr. 2 (FIX)  
Best.-Nr.: 193.0014



12 Zubehörkoffer  
groß  
Best.-Nr.: 192.0069  
13 Zubehörkoffer  
klein  
Best.-Nr.: 192.0066



14 Mehrfachschlüssel  
Best.-Nr.: 191.0001  
Mehrfachschlüssel  
für ABIMIG® luft-  
gekühlt  
Best.-Nr.: 191.D030

15 Allzweckschlüssel  
Best.-Nr.: 191.0015

16 Multischlüssel  
Best.-Nr.: 750.0125

17 Elektrodenschlüssel  
Best.-Nr.: 743.0064



18 Spitzer für  
Plastikliner  
Best.-Nr.: 191.0064

19 Schlauchab-  
schneider für  
Plastikliner  
Best.-Nr.: 191.0062



# Zentralbuchsen und -stecker-System

## Die universelle Verbindung ...

Seit über 30 Jahren die gängige Industrie-Norm für Anschlussysteme bei luft- und flüssiggekühlten MIG/MAG-Schweißanlagen: die Zentralbuchse und der Zentralstecker original von ABICOR BINZEL.

Jede Schweißanlage unterscheidet sich in ihrer Konstruktion und auch die Drahtvorschubsysteme variieren in ihren Baumaßen. Allen ist jedoch eines gemein – es gibt die passende Zentralbuchse von ABICOR BINZEL.



Wir haben weit über 500 verschiedene Zentralbuchsentypen gelistet. Nennen Sie uns Ihr Fabrikat und den Typ des Drahtvorschubgerätes bzw. der Kompaktanlage, und wir liefern den passenden Anschluss. Sollte es trotzdem einmal ein Anpassungsproblem geben: Setzen Sie sich mit uns in Verbindung – wir kümmern uns darum.

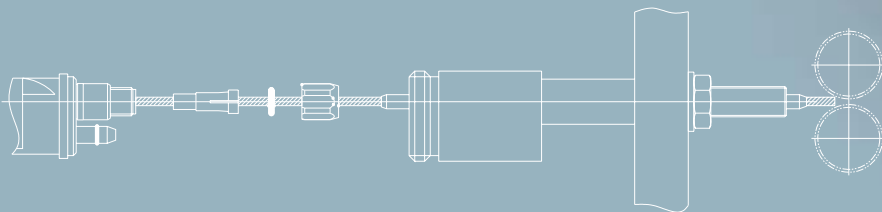



# Zentralbuchsen und -stecker-System

## Isolierflansche

Bezeichnung	Nr.	Angaben	Bestell-Nr.
Isolierflansch	o.Abb.	∅ 120 mm	501.0602
Isolierflansch	1	Δ 85 mm	501.2381
Isolierflansch	2	∅ 85 mm	501.0616
Isolierflansch	3	∅ 50 mm	501.0588
Isolierflansch	o.Abb.	□ 60 mm	501.2308



## Messingkörper

Bezeichnung	Nr.	Angaben	Bestell-Nr.
Messingkörper	4	Gas axial	501.0168
Messingkörper	5	Gas radial	501.0169
Messingkörper	6	Strom/Gas radial	501.0170
Messingkörper	7	Strom und Gas radial	501.0172
Messingkörper	8	Strom radial/Gas axial	501.0175
Buchse mit Steuerleitung	o. Abb.	600 mm (weiß)	501.0183
Buchse mit Steuerleitung	o. Abb.	600 mm (braun)	501.2020



## Zwischenanschlüsse

Bezeichnung	Nr.	Angaben	Bestell-Nr.
Rohling ∅ 16	9	100 mm	501.2191
Rohling ∅ 16	10	170 mm	501.2192
Rohling ∅ 16	11	250 mm	501.2193
Rohling ∅ 22	12	200 mm	501.2190

Stellvertretend für die weit über 500 verschiedenen Zwischenanschlüsse aus dem ABICOR BINZEL-Programm sehen Sie hier abgebildet eine Auswahl von Zwischenanschluss-Rohlingen zur individuellen Bearbeitung.

Fertige Anschlüsse liefern wir auf Anfrage, nennen Sie uns bei Ihrer Bestellung Fabrikat und Typ des Drahtvorschubgerätes bzw. der Kompaktanlage.

Bezeichnung	Bestell-Nr.
Stromklemme	501.0280



# Zentralbuchsen und -stecker-System

## Kapillarrohre

Bezeichnung	Angaben	Bestell-Nr.
Kapillarrohr für Draht bis $\varnothing$ 1,0 mm	200 mm	129.0164
	300 mm	129.0187
	500 mm	129.0189
	1000 mm	129.0107
Kapillarrohr für Draht bis $\varnothing$ 1,6 mm	200 mm	129.0313
	300 mm	129.0357
	500 mm	129.0361
	1000 mm	129.0227
Kapillarrohr für Draht $\varnothing$ 2,0 u. 2,4 mm	200 mm	129.0395
	300 mm	129.0411
	500 mm	129.0412
	1000 mm	129.0366



## Stützrohre

Bezeichnung	Angaben	Bestell-Nr.
Stützrohr für Seelen	200 mm	129.0461
	300 mm	129.0471
	500 mm	129.0473
	1000 mm	129.0426

Die Stützrohre sind entsprechend dem Einbau-Hinweis auf Seite 33 anzupassen.

## Schnellkupplungen

Bezeichnung	Bestell-Nr.
zum Einbau für Schlauch 8 mm $\varnothing$	501.0190
zum Anbau mit Überwurfmutter G 1/2" mit Stromanschluss	501.0198
zum Einbau für Schlauch 6 mm $\varnothing$	501.0204
zum Einbau für Schlauch 6,5 mm $\varnothing$	501.0230
zum Anbau mit Überwurfmutter G 3/8" mit Stromanschluss	501.0163
zum Einbau für Schlauch 10 mm $\varnothing$	501.0195
zum Anbau mit Überwurfmutter M 12x1,5	501.0194
zum Anbau mit Überwurfmutter G 3/8"	501.0189
zum Anbau mit Überwurfmutter M 12x1	501.0176
zum Anbau mit Überwurfmutter G 1/4"	501.0158
zum Anbau mit Überwurfmutter M 14x1	501.0197
zum Anbau mit Überwurfmutter G 1/2"	501.0191
zum Anbau mit Mutter 5/8" Außengewinde links	501.0188
zum Anbau mit Überwurfmutter 7/8" 14G-UNF	501.0196
Dichtungsring	501.0304
Schnellkupplung mit G 1/8" Außengewinde	177.0003
Schnellkupplung mit G 1/8" Innengewinde	177.0002
Schnellkupplung mit G 3/8" Außengewinde	177.0012



# Zentralbuchsen und -stecker-System

## Einbau-Hinweis

für PTFE- und Kunststoffseelen

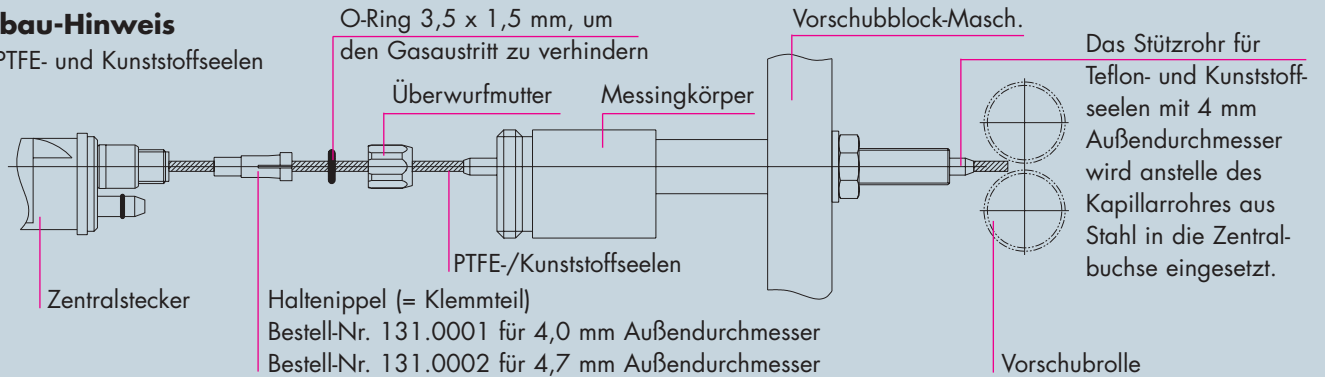

Haltenippel (= Klemmteil)  
Bestell-Nr. 131.0001 für 4,0 mm Außendurchmesser  
Bestell-Nr. 131.0002 für 4,7 mm Außendurchmesser

Das Stützrohr für Teflon- und Kunststoffseelen mit 4 mm Außendurchmesser wird anstelle des Kapillarrohrs aus Stahl in die Zentralbuchse eingesetzt.

Vorschubrolle

## Genau ausfüllen und ab per Fax.

### Maßskizze für die Zentralbuchse

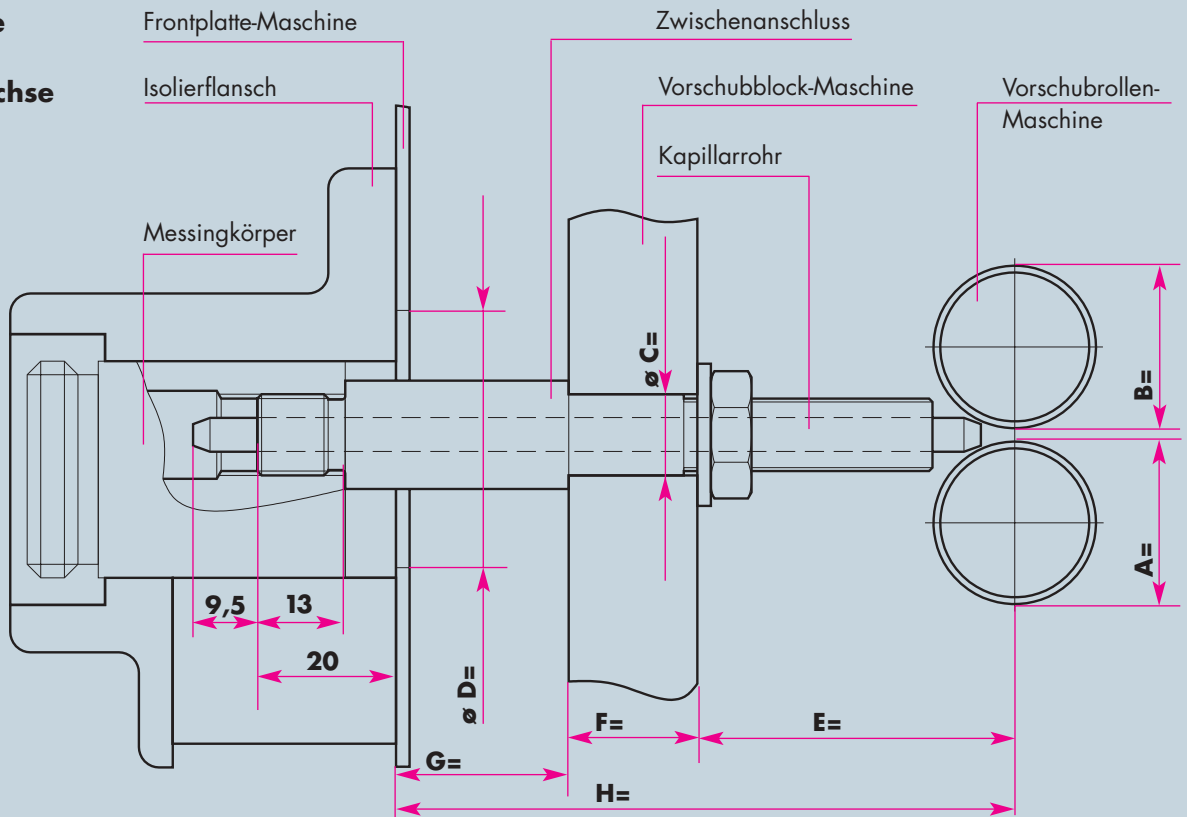

	Stromquelle	Vorschub- gerät	Anschlüsse		Schlauch-Kabellänge in mm	Anschlüsse			
			Steckverb.	Gewinde		innen	außen		
Hersteller			Gas						
Typ			Strom						
Fabrik-Nr.			Wasser vor						
Baujahr			Strom/Wasser						
Steuerleitung						1	2	3	polig

## Absender

Firma: \_\_\_\_\_

Telefon: \_\_\_\_\_

Straße/Nr.: \_\_\_\_\_

Fax: \_\_\_\_\_

PLZ/Ort: \_\_\_\_\_

Ansprechpartner: \_\_\_\_\_

Datum: \_\_\_\_\_ Unterschrift: \_\_\_\_\_

Am besten diese Seite kopieren und faxen!  
Das geht schneller, und Sie können das Formular öfter verwenden.

# Zentralstecker mit Federkontakten

## Flexibel kontakten ...

**Der Funke springt über!  
Da kann kommen was will.**

Ob durch harte Einsatzbedingungen leicht ramponierte oder durch unsachgemäße Behandlung sogar deformierte Kontaktführungen – selbst bei Buchsen anderer Fabrikate sorgt dieser Zentralstecker für sicheren Kontakt.



**Das neue Original.  
Der neue Zentralstecker jetzt optional mit den  
flexibel federnden Kontakten.**

Denn beim Zusammenfügen von Stecker und Buchse werden die Steckerkontaktstifte nicht mehr in die Kontaktbuchsen eingeführt. Stattdessen kontaktieren sie halbkugelförmig die Einführungsöffnungen, wobei Federkraft für zusätzlichen Anpressdruck sorgt.

Auch bei falschem Gebrauch oder nicht passenden Buchsen kann nichts passieren, nichts verbiegen. Denn dann weichen die Kontaktstifte flexibel zurück. Hält länger und kontaktet besser!

### Zentralstecker mit Federkontakten

Typ	Angaben	Bestell-Nr.
Zentralstecker KZ-2	für MB / MB GRIP u. RAB Plus luftgekühlt	501.2155
Zentralstecker WZ-2	für MB / MB GRIP, Push-Pull u. RAB Plus flüssiggekühlt	501.2156
Zentralstecker WZ-2	für ABIMIG® flüssiggekühlt	766.0503
Zentralstecker GZ-2	für Push-Pull luftgekühlt	501.2402
Stecker mit Steuerleitung	100 mm (weiß)	501.2378
Stecker mit Steuerleitung	100 mm (braun)	501.2377

**Der Zentralstecker, der durch  
seine flexibel federnden Kontakte  
immer eine gute Verbindung schafft.**



### Zentralstecker mit starrten Kontakten

Typ	für Brennerausführung	Bestell-Nr.
Zentralstecker KZ-2	für MB und RAB Plus luftgekühlt	501.0003
Zentralstecker WZ-2	für MB, Push-Pull und RAB Plus flüssiggekühlt	501.0015
Zentralstecker WZ-2	für ABIMIG® flüssiggekühlt	766.0501
Zentralstecker GZ-2	für Push-Pull luftgekühlt	501.0005
Stecker mit Steuerleitung	100 mm (weiß)	501.0013
Stecker mit Steuerleitung	100 mm (braun)	501.2215

Millionenfach bewährt und nach wie vor lieferbar.  
Der Original-Zentralstecker mit starren Kontakten.



# Zentralstecker mit Federkontakten

## MIG/MAG-Schweißbrenner mit Zentralstecker in Federkontaktausführung

### MIG/MAG-Schweißbrenner „MB“ luftgekühlt

Brenner komplett		Bestell-Nr.			Brennerhals	
Typ	Handgriff	3 m	4 m	5 m	Typ	Bestell-Nr.
<b>MB 15 AK</b>	ERGO	002.0514	002.0515	002.0516	50°	002.0009
<b>MB 25 AK</b>	ERGO	004.0376	004.0377	004.0378	50°	004.0012
<b>MB 24 KD</b>	ERGO	012.0158	012.0159	012.0160	50°	012.0001
<b>MB 26 KD</b>	ERGO	018.0132	018.0133	018.0134	50°	018.0001
<b>MB 36 KD</b>	ERGO	014.0191	014.0192	014.0193	50°	014.0006

### MIG/MAG-Schweißbrenner „MB“ flüssiggekühlt

Brenner komplett		Bestell-Nr.			Brennerhals	
Typ	Handgriff	3 m	4 m	5 m	Typ	Bestell-Nr.
<b>MB 240 D</b>	ERGO	023.0185	023.0186	023.0187	50°	023.0001
<b>MB 401 D</b>	ERGO	033.0193	033.0182	033.0194	50°	033.0001
<b>MB 401</b>	ERGO	030.0191	030.0192	030.0193	50°	030.0001
<b>MB 501 D</b>	ERGO	034.0292	034.0293	034.0294	50°	034.0001
<b>MB 501</b>	ERGO	032.0219	032.0220	032.0221	50°	032.0002

### MIG/MAG-Schweißbrenner „ABIMIG®“ flüssiggekühlt

Brenner komplett		Bestell-Nr.			Brennerhals	
Typ	Handgriff ABIMIG®	3 m	4 m	5 m	Typ	Bestell-Nr.
<b>ABIMIG® 452 D W</b>	mit Kugelgelenk	766.0176	766.0177	766.0178	50°	766.0002
<b>ABIMIG® 452 W</b>	mit Kugelgelenk	766.0170	766.0171	766.0172	50°	766.0001
<b>ABIMIG® 535 W</b>	mit Kugelgelenk	766.1152	766.1153	766.1154	50°	766.1001
<b>ABIMIG® 645 W</b>	mit Kugelgelenk	766.1158	766.1159	766.1160	50°	766.1002

### MIG/MAG-Schweißbrenner Push-Pull „PP“ luft- und flüssiggekühlt

Brenner komplett		Bestell-Nr.		Brennerhals	
Typ	Motor	8 m		Typ	Bestell-Nr.
<b>PP 24 D</b>	42 V	082.0035		gerade	082.0001
<b>PP 24 D</b>	42 V	082.0036		45°	012.0194
<b>PP 36 D</b>	42 V	083.0028		gerade	081.0002
<b>PP 36 D</b>	42 V	083.0029		45°	014.0095
<b>PP 240 D</b>	42 V	092.0034		gerade	092.0007
<b>PP 240 D</b>	42 V	092.0035		45°	092.0001
<b>PP 401 D</b>	42 V	091.0169		gerade	091.0002
<b>PP 401 D</b>	42 V	091.0170		45°	091.0001

### MIG/MAG-Rauchgas-Absaugbrenner „RAB Plus“ luft- und flüssiggekühlt

Brenner komplett		Bestell-Nr.			Bestell-Nr.	
Typ	Handgriff	3 m	4 m	5 m	Rohrbogen	Brennerhals
<b>RAB Plus 15 AK</b>	Absauggriffschale	602.2013	602.2014	602.2015	600.2001	602.2001
<b>RAB Plus 24 KD</b>	Absauggriffschale	612.2008	612.2009	612.2010	600.2002	612.2001
<b>RAB Plus 25 AK</b>	Absauggriffschale	604.2010	604.2011	604.2012	600.2001	604.2001
<b>RAB Plus 36 KD</b>	Absauggriffschale	614.2008	614.2009	614.2010	600.2002	614.2001
<b>RAB Plus 240 D</b>	Absauggriffschale	623.2008	623.2009	623.2010	600.2002	623.2001
<b>RAB Plus 501 D</b>	Absauggriffschale	634.2014	634.2015	634.2016	600.2002	634.2001
<b>RAB Plus 501</b>	Absauggriffschale	632.2016	632.2017	632.2018	632.2009	632.2001

# Notizen

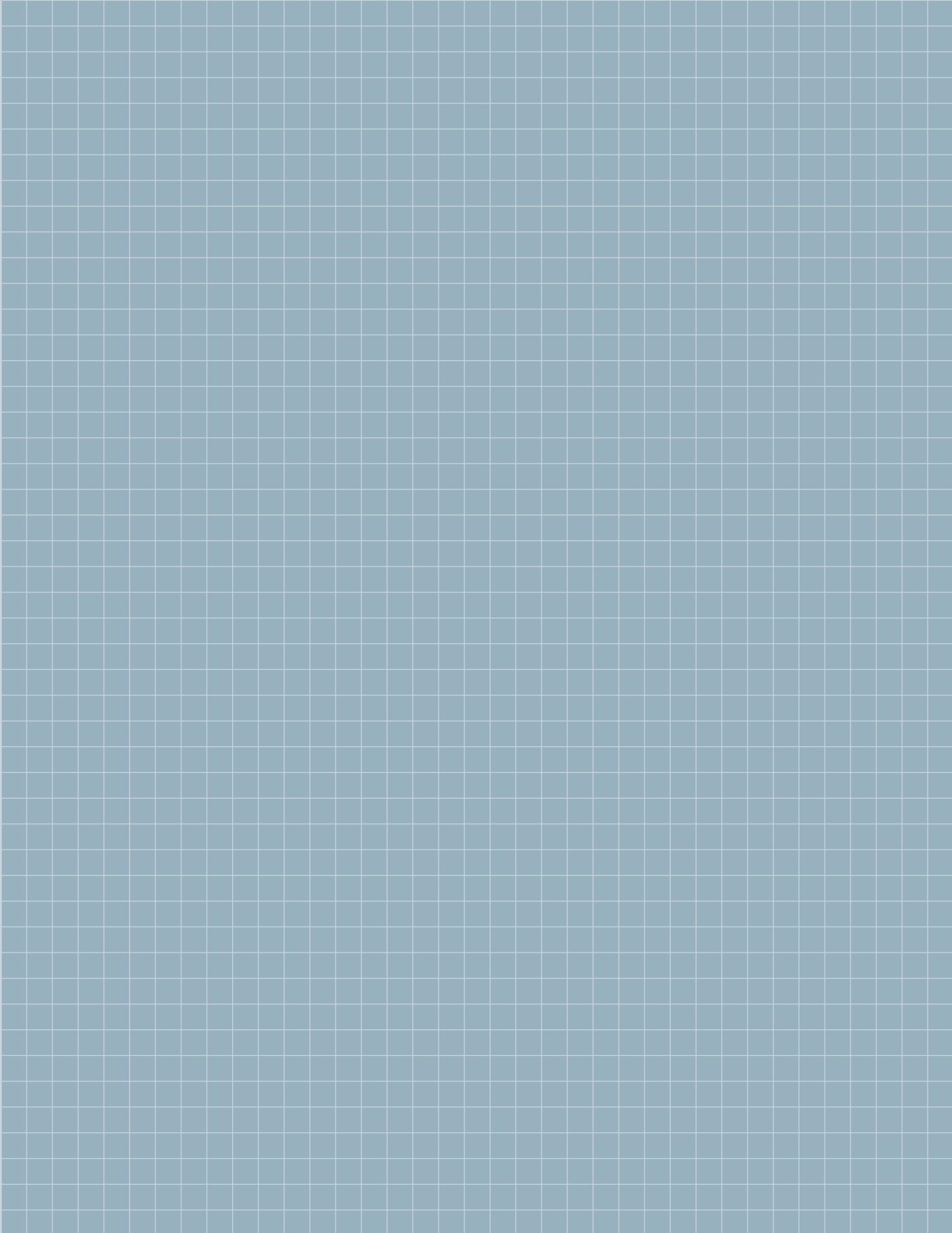

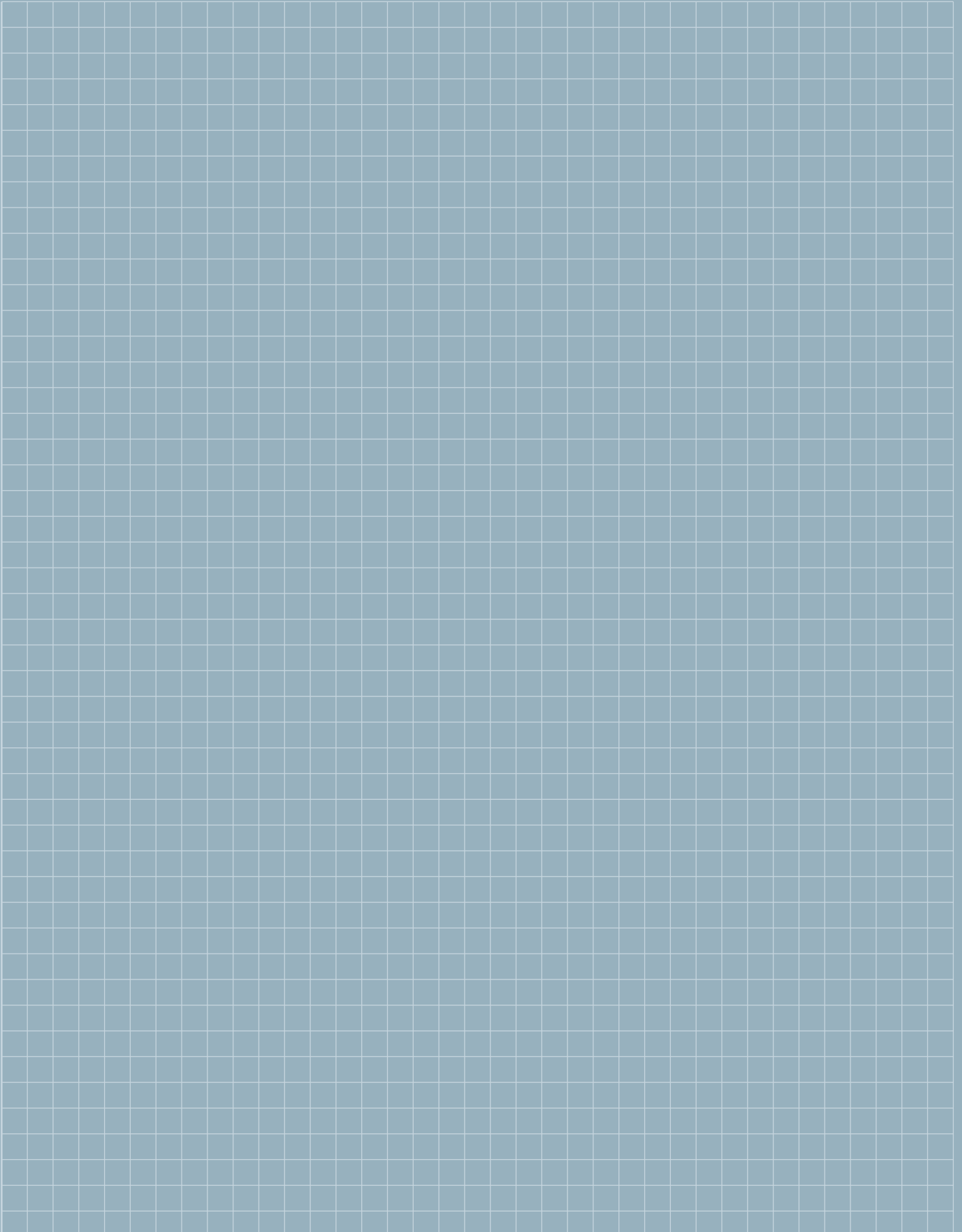



Technology for the Welder's World.

## Unser Lieferprogramm:

### ■ MIG/MAG

- Schutzgas-Schweißbrenner
- Automaten- und Sonderbrenner
- Push-Pull-Brenner
- Rauchgas-Absaugbrenner
- Zentralstecker- und -buchsen-System

### ■ WIG

- Schutzgas-Schweißbrenner
- Automaten- und Sonderbrenner

### ■ PLASMA

- Schneidbrenner
- Schweißbrenner
- Automaten- und Sonderbrenner

### ■ Roboter-Peripherie

- Roboter-Brenner  
MIG/WIG/Plasma
- Roboterhalterung CAT2
- Brennerhalswechselsystem  
ATS-Rotor
- Werkzeugwechselsystem WWS
- Drahtabschneidevorrichtung DAV
- Brenner-Reinigungsstationen  
BRS-LC und BRS-FP
- Drahtvorschubeinheit APD-MF

### ■ Schweißzubehör

- Wasserumlaufkühlgeräte
- Schweißkabelstecker und -buchsen
- Trennmittel, -spray und -paste
- u.a.m.



Alexander Binzel Schweißtechnik GmbH & Co. KG  
Postfach 10 01 53 · D-35331 Gießen  
Tel.: ++49 (0) 64 08 / 59-0  
Fax: ++49 (0) 64 08 / 59-191  
Internet: [www.binzel-abicor.com](http://www.binzel-abicor.com)